

Szabályozó golyóscsap, 3 járatú, Külső menetes

- Nyitott és zárt hideg és meleg vízrendszerekhez
- Légkezelők- és fűtőrendszerek vízoldali szabályzására
- Légtömör zárás (vezérlési út A – AB)

Típus áttekintés

Típus	DN	G ["]	kvs [m³/h]	PN	n(gl)	Sv min.
R505K	10	3/4	0.25	40	3.2	50
R506K	10	3/4	0.4	40	3.2	50
R507K	10	3/4	0.63	40	3.2	50
R508K	10	3/4	1	40	3.2	50
R509	15	1	0.63	40	3.2	50
R510	15	1	1	40	3.2	50
R511	15	1	1.6	40	3.2	50
R512	15	1	2.5	40	3.2	50
R513	15	1	4	40	3.2	100
R517	20	1 1/4	4	40	3.2	100
R518	20	1 1/4	6.3	40	3.2	100
R522	25	1 1/2	6.3	40	3.2	100
R523	25	1 1/2	10	40	3.2	100
R529	32	2	10	40	3.2	100
R531	32	2	16	25	3.2	100
R538	40	2 1/4	16	25	3.2	100
R548	50	2 3/4	25	25	3.2	100

Műszaki adatok

Működési adatok	Közeg	Hideg és meleg víz, glikolos víz max. 50% arányban
Közeghőmérséklet		-10...100°C [14...212°F]
Közeghőmérséklet megjegyzés		-10...2°C-os közeghőmérsékleten javasolt a szigetelt tengelyhosszabbítás. Az engedélyezett közeghőmérséklet a hajtómű típusától függően korlátozható. A korlátozások a hajtóművek megfelelő adatlapjain találhatóak.
Zárónyomás Δps		1400 kPa
Δpmax nyomáskülönbség		200kPa
Áramlás		Útvonal B – AB: A kvs értékének 70%-a
Átfolyási jelleggörbe		A - AB szabályzási út: egyenszálékos (VDI/VDE 2178), optimalizálva a nyitási tartományban; B – AB útvonal: lineáris (VDI/VDE 2178)
Szivárgási osztály		Szabályzott ág A – AB: légtömör zárás, szivárgási százalék A (EN 12266-1); kerülő ág B – AB: szivárgási osztály I (EN 1349 és EN 60534-4) 1...2%-a a kvs értéknek, a DN-en belül a legnagyobb értékhez képest
Elfordulási szög		90°
Elfordulási szög megjegyzés		Működési tartomány az A – AB szabályzási útvonalon 15...90°, a B – AB útvonalon 15...70°
Csőcsatlakozás		Külső menetes ISO 228-1 szerint

Működési adatok	magasság	egyenesen a vízszintesig (az orsóhoz viszonyítva)
	Karbantartási igény	karbantartásmentes
Anyagok	Szeleptest	Nikkelezett sárgaréz test
	Szerelvény kidolgozása	nikkelezett
	Záróelem	Rozsdamentes acél
	Tengely	Rozsdamentes acél
	Tengelytömítés	EDPM O-gyűrű
	Ülék	PTFE, O-gyűrű Viton
	Karakterizáló betét	ETFE

Biztonsági megjegyzések

- A golyóscsap helyhez kötött fűtő-, szellőző- és légkondicionáló rendszerekhez készült, és nem használható a megadott alkalmazási területétől eltérő módon, különösen repülőgépekben vagy bármi más légi közlekedési módokban.
- A beszerelést kizárólag az erre jogosult szakszemélyzet végezheti. A beszerelés során követni kell minden törvényi alkalmazandó intézményi beszerelési előírást.
- A szelep nem tartalmaz kicserélhető vagy javítható alkatrészeket.
- A szelepet tilos a háztartási hulladékkal együtt kiselejtezni. Vegyen figyelembe minden helyileg érvényes előírást és követelményt.
- A vezérelt eszközök áramlási sebességének meghatározásakor figyelembe kell venni az elfogadott irányelveket.

Termékjellemzők

- Működési mód** A szabályzó golyóscsapot egy hajtómű állítja. A hajtómű vezérlését egy kereskedelmi forgalomban is kapható folytonos vagy 3 pontos vezérlőrendszer végzi, az mozgatja a szelepből lévő golyót - szabályzóeszközt - a vezérlő jel által megadott állásba. A szabályzó golyóscsap az óramutató járásával ellentétesen nyitható, és óramutató járásával zárható.
- Átfolyási jelleggörbe** Az egyenszázalékos átfolyás-vezérlést a beépített karakterizáló betét végzi.

Tartozékok

Elektromos tartozékok	Leírás	Típus
	Tengelyfűtés DN 15...50 (20 W)	ZR24-2
Mechanikus tartozékok	Leírás	Típus
	Szigetelt tengelyhosszabbítás DN15...50 golyóscsaphoz	ZR-EXT-01
	Csőcsavarzat golyóscsaphoz DN 10 Rp 3/8"	ZR4510
	Csőcsavarzat golyóscsaphoz DN 15 Rp 1/2"	ZR4515
	Csőcsavarzat golyóscsaphoz DN 20 Rp 3/4	ZR4520
	Csőcsavarzat golyóscsaphoz DN 25 Rp 1	ZR4525
	Csőcsavarzat golyóscsaphoz DN 32 Rp 1 1/4	ZR4532
	Csőcsavarzat golyóscsaphoz DN 40 Rp 1 1/2	ZR4540
	Csőcsavarzat golyóscsaphoz DN 50 Rp 2	ZR4550

Beszerelessel kapcsolatos megjegyzések
Ajánlott beépítési helyzetek

A golyóscsapot a állótól vízszintes tengely állásig lehet beszereelni. A golyóscsapot nem szabad függő helyzetben, azaz a tengellyel lefelé mutatva beszereelni.

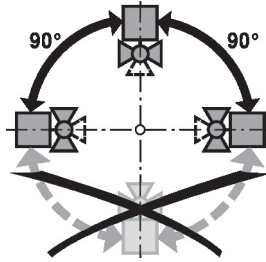
Vízminőségi követelmények

A vízminőséggel kapcsolatban a VDI 235 követelményeit kell szem előtt tartani.

A Belimo szelepek szabályozóeszközök. A szelepek hosszú távú megfelelő működése érdekében azokat tartsa szennyeződésektől (pl. a beszereleskor keletkezett hegesztési törmelékektől) mentesen. Ajánlott egy megfelelő szűrő beszerelese is.

Szervizelés

A golyóscsapok és a forgó hajtóművek karbantartásmentesek.

A vezérlőelemen végzendő bármilyen szervizelési munka előtt különösen fontos, hogy a hajtóművet leválassza a tápellátásról (ehhez szükség szerint húzza ki az elektromos vezetékét). A csőrendszerben lévő szivattyúkat is mind ki kell kapcsolni, valamint a megfelelő elzáró szerelvényeket el kell zárni (várja meg, míg az alkatrészek lehűlnek, ha erre szükség van, és mindig csökkentse le a rendszer nyomását a környezeti nyomásra).

A rendszert ne küldje vissza javításra, amíg a golyóscsapot és a hajtóművet megfelelően, az utasítások szerint újra össze nem szerelte, és a csővezeték egy képzett szakember újra fel nem töltötte.

Áramlási irány

Ügyeljen a házon nyíllal jelzett áramlási irányra, ennek figyelmen kívül hagyása a golyóscsap sérüléséhez vezethet. Bizonyosodjon meg a golyó megfelelő állásáról (jelölés a tengelyen).

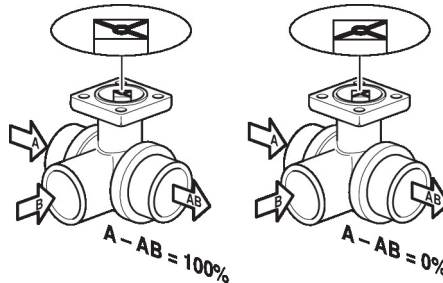

Méretek

Méretjelölő ábrák

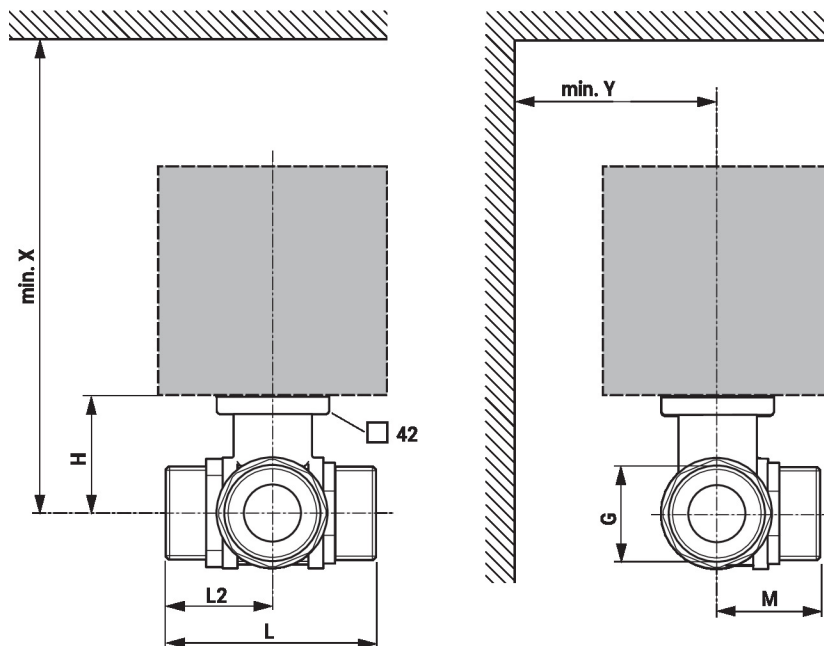

X/Y: Minimális távolság a szelep középpontjától számítva.
A hajtómű méretei annak az adatlapján találhatóak.

Type	DN	G ["]	L [mm]	L2 [mm]	M [mm]	H [mm]	X [mm]	Y [mm]	kg
R505K	10	3/4	69	34	34	31.5	220	90	0.34
R506K	10	3/4	69	34	34	31.5	220	90	0.34
R507K	10	3/4	69	34	34	31.5	220	90	0.34
R508K	10	3/4	69	34	34	31.5	220	90	0.34
R509	15	1	74	35	39	44	220	90	0.61
R510	15	1	74	35	39	44	220	90	0.61
R511	15	1	74	35	39	44	220	90	0.61
R512	15	1	74	35	39	44	220	90	0.61
R513	15	1	74	35	39	44	220	90	0.61
R517	20	1 1/4	85.5	42	41.5	46	220	90	0.94
R518	20	1 1/4	85.5	42	41.5	46	220	90	0.94
R522	25	1 1/2	84.5	42	45	46	220	90	1.1
R523	25	1 1/2	84.5	42	45	46	220	90	1.1
R529	32	2	103.5	55	55.5	46	220	90	1.7
R531	32	2	107.5	55	55.5	50.5	230	90	1.8
R538	40	2 1/4	114.5	59	56	50.5	230	90	2.2
R548	50	2 3/4	131.5	69	68	56	240	90	3.7

További dokumentáció

- Teljes termékválaszték vizes alkalmazásokhoz
- Adatlapok hajtóművekhez
- Beszerelési útmutatók hajtóművekhez és/vagy golyóscsapokhoz
- Általános megjegyzések a projekttervezéshez