

- Hajtómű forgatónyomatéka 40 Nm
- Névleges feszültség AC/DC 24 V
- Vezérlés moduláló, kommunikációképes, aktív / hibrid, Felhő
- Érzékelőjelek átalakítása
- Ethernet 10/100 Mbit/s, TCP/IP, integrált webkiszolgáló
- Kommunikáció BACnet IP, Modbus TCP és a Cloud-on keresztül

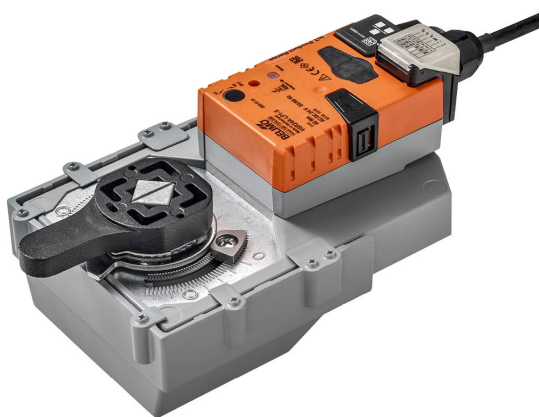
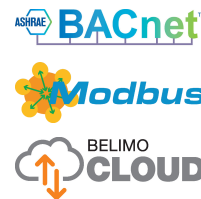

### Műszaki adatok

<b>Elektromos adatok</b>	Névleges feszültség	AC/DC 24 V	
	Névleges feszültséghez tartozó frekvencia	50/60 Hz	
	Névleges feszültségtartomány	AC 19.2...28.8 V / DC 21.6...28.8 V	
	Energiafogyasztás működés alatt	5.5 W	
	Energiafogyasztás nyugalmi helyzetben	1.5 W	
	Áramfelvétel vezeték-méretezéshez	8 VA	
	Tápellátás/vezérlés csatlakozása	Kábel 1 m, 6 x 0.5 mm <sup>2</sup>	
	Ethernet csatlakozás	RJ45 csatlakozóaljzat	
	Párhuzamos működés	Igen (vegye figyelembe a teljesítményadatokat)	
<b>Adatbusz kommunikáció</b>	Kommunikatív vezérlés	Felhő BACnet IP Modbus TCP	
	Csomópontok száma	BACnet / Modbus lásd az illesztőfelület leírást	
<b>Működési adatok</b>	Hajtómű forgatónyomatéka	40 Nm	
	Y működési tartomány	2...10 V	
	Bemeneti ellenállás	34 kΩ	
	Y működési tartomány változtatható	0.5...10 V	
	Pozíció pontossága	±5%	
	Kézi felülbírállás	lezárható nyomógommbal	
	Hajtómű futásideje	90 s / 90°	
	Motor futásidő változtatható	75...270 s	
	Beállítási tartománya adaptálása	kézi	
	A hajtómű hangteljesítményszintje	45 dB(A)	
Pozíciójelzés	Mechanikusan, dugaszolható		
<b>Biztonsági adatok</b>	IEC/EN védelmi osztály	III, szintű biztonság, különösen alacsony feszültség (SELV)	
	IEC/EN védelmi szint	IP40 IP54 védődugó vagy tömszelence használata esetén RJ45 csatlakozó aljzathoz	
	EMC	CE a 2014/30/EU alapján	
	Működési mód	1. típus	
	Tápellátás/vezérlés névleges impulzus-feszültsége	0.8 kV	
	Szennyezési szint	3	
	Környezeti páratartalom	Max. 95% RH, nem kondenzálódó	
	Környezeti hőmérséklet	-30...50°C [-22...122°F]	
	Tárolási hőmérséklet	-40...80°C [-40...176°F]	
	Karbantartási igény	karbantartásmentes	
	<b>Mechanikus adatok</b>	Karimacsatlakozás	F05

Tömeg Tömeg 2.3 kg

**Biztonsági megjegyzések**

- Ez az eszköz helyhez kötött fűtő-, szellőző- és légkondicionáló rendszerekhez készült, és nem használható a megadott alkalmazási területétől eltérő módon, különösen repülőgépekben vagy bármi más légi közlekedési módokban.
- A kültéri alkalmazásokra csak akkor van lehetőség, ha az eszköz nincs közvetlenül kitéve (tenger)víznek, hónak, jégnek, napsugárzásnak vagy agresszív gázoknak, valamint biztosított, hogy a környezeti körülmények mindenkor az adatlapnak megfelelő küszöbértékeken belül maradnak.
- A beszerelést kizárólag az erre jogosult szakszemélyzet végezheti. A beszerelés során követni kell minden törvényi alkalmazandó intézményi beszerelési előírást.
- A készüléket kizárólag a gyártás helyén szabad felnyitni. Nem tartalmaz olyan alkatrészeket, melyet a felhasználó cserélhet ki vagy szerelhet meg.
- A kábeleket tilos eltávolítani a készülékből.
- A szükséges forgatónyomaték kiszámításához be kell tartani a zsalugyártók keresztmetszetre, szerkezetre, beszerelési helyzetre és szellőzési feltételekre vonatkozó specifikációit.
- A készülék elektromos alkatrészeket tartalmaz és tilos a háztartási hulladékkal együtt kiselejtezni. Vegyen figyelembe minden helyileg érvényes előírást és követelményt.

**Termékjellemzők**
**Működési mód**

A hajtómű vezérlését Cloud-alapú egységek, illetve BACnet IP vagy Modbus TCP egységek és meghajtók vezérik és mozdítják a vezérlőjelben meghatározott pozícióba. Használja az említett interfészeket a különböző adatpontok írásához és olvasásához.

Hibrid üzemmód:

A magasabb szintű vezérlő analóg vezérlőjelet küld a hajtómű felé, ennek következtében a hajtómű elmozdul a meghatározott pozícióba. Használja a Cloud-alapú, BACnet IP vagy Modbus TCP interfészeket a különböző adatpontok olvasására; az írott vezérlőjel nem olvasható.

**Szenzorok jelátalakítója**

Két érzékelő csatlakoztatható (passzív érzékelő, aktív érzékelő, és kapcsolóérintkező). A hajtómű analóg/digitális konverterként továbbítja az érzékelők jeleit, a felsőbbrendű rendszer felé.

**Kommunikáció**

A paraméterezést az integrált webkiszolgálón (RJ45 csatlakozás a webböngészőhöz) vagy kommunikációs eszközökön vagy Cloud-alapú szolgáltatáson keresztül lehet elvégezni.

Az integrált webszerverrel kapcsolatos további információkat egy külön dokumentum tartalmazza.

**“Peer to Peer” kapcsolat**

<http://belimo.local:8080>

A notebookot „DHCP”-re kell állítani. Győződjön meg arról, hogy csak egy hálózati kapcsolat legyen aktív.

**Standard IP-cím:**

<http://192.168.0.10:8080>

Statikus IP-cím

**Jelszó (nem módosítható):**

Felhasználónév: «guest» Jelszó: «guest»

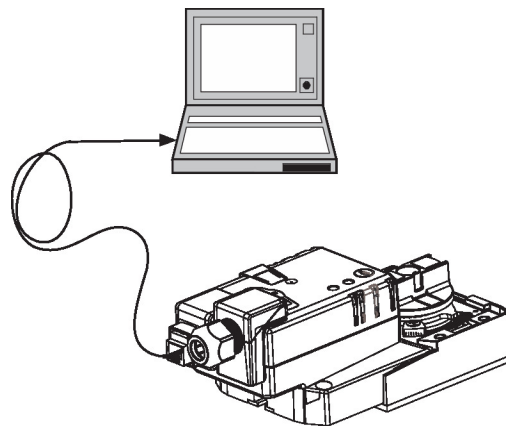
**Egyszerű közvetlen felszerelés**

Egyszerű közvetlen telepítés rögzítőperemmel a forgószelepre vagy pillangószelepre. A beszerelés iránya az összekötőelemhez képest 90°-os lépésekben kiválasztható.

**Adatrögzítés**

A rögzített adatok (13 hónapos integrált adatrögzítés) felhasználhatók analitikai célokra. Töltse le a .csv fájlokat webböngészője segítségével.

**Kézi felülbírlás**

A kézi működtetés egy nyomógomb segítségével történik (a fogaskerék nincs rögzítve addig, amíg a gombot nyomva tartják, vagy zárolva van).

**Beállítható elfordulási szög** Az elfordulásszög mechanikus ütközőkkel állítható be.

**Magas funkcionalitású megbízhatóság** A hajtómű túlterhelésvédelemmel rendelkezik, nincs szükség végálláskapcsoló és automatikus ütközők alkalmazására, amikor eléri a végzáró elemet

**Kiindulási helyzet** A tápfeszültség első bekapcsolásakor, vagyis az első üzembe helyezés során, a hajtómű egy adaptálást végez, mely során a működési tartomány és az állásviszajelzés a mechanikus állítási tartományhoz igazodik.

A hajtómű ezután a vezérlő jel által megadott állásba mozog.

**Adaptáció és szinkronizálás** Adaptálás kézi indításához használja az „Adaptálás” gombot. Mindkét mechanikus végállásütköző észlelése megtörténik az adaptálás alatt (a teljes állítási tartományban).

A hajtómű ezután a vezérlő jel által megadott állásba mozog.

## Tartozékok

Elektromos tartozékok	Leírás	Típus
	Szellőzőtubus RJ csatlakozómodulhoz, 50 darabos multipack csomag.	Z-STRJ.1
Szerviz-eszközök	Leírás	Típus
	Service-Tool, ZIP USB funkcióval, paraméterezhető és kommunikatív Belimo hajtóművekhez, VAV szabályozóhoz és HVAC teljesítmény-eszközökhöz	ZTH EU
	Csatlakozókábel 5 m, A: RJ11 6/4 ZTH EU, B: 6-tűs szervizcsatlakozóra csatlakoztatáshoz	ZK1-GEN

## Elektromos beszerelés



**Ellátás a biztonságosan leválasztó transzformátorról.**

**Párhuzamosan más hajtóműveket is csatlakoztathat. Vegye figyelembe a teljesítményadatokat.**

### Kapcsolási rajz

AC/DC 24 V

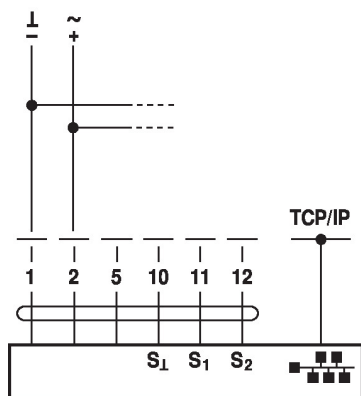

#### Vezetékszínek:

- 1 = fekete
- 2 = piros
- 5 = narancssárga
- 10 = sárga-fekete
- 11 = sárga-rózsaszín
- 12 = sárga-szürke

Csatlakozzon egy notebookhoz RJ45-ön keresztül, paraméterezés és kézi szabályozás céljából.



Opcionálisan csatlakozás RJ45-ön keresztül (közvetlen notebook csatlakozás / csatlakozás Intraneten vagy Interneten keresztül) az integrált webkiszolgáló eléréséhez

## Funkciók



A csatlakozási diagramokon megtalálható az S1 terminálnál csatlakoztatott első érzékelő, a második érzékelőt csatlakoztassa hasonlóan az S2 terminálhoz.

A különböző típusú érzékelők párhuzamosan is használhatók.

Hibrid üzemmódban használja az S1 érzékelőt az Y vezérlőjellel és konfigurálja, mint aktív érzékelő.

## Funkciók speciális paraméterekkel (paraméterezés szükséges)

TCP/IP (Cloud) / BACnet IP / Modbus TCP

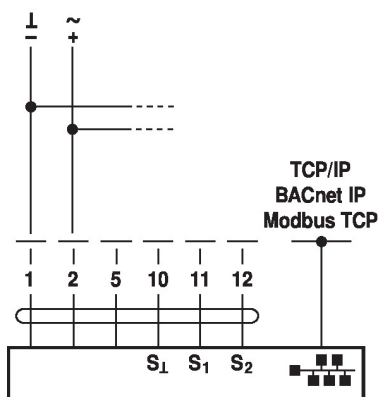

Passzív érzékelők csatlakozása

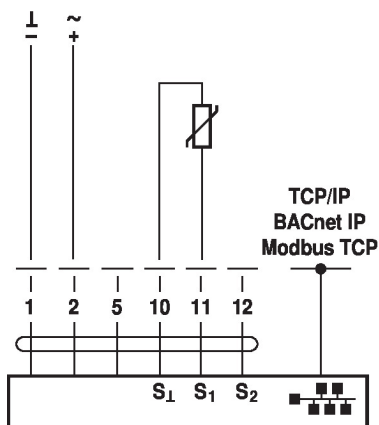

TCP/IP (Cloud) / BACnet IP / Modbus TCP analóg alapértékkel (hibrid üzemmód)

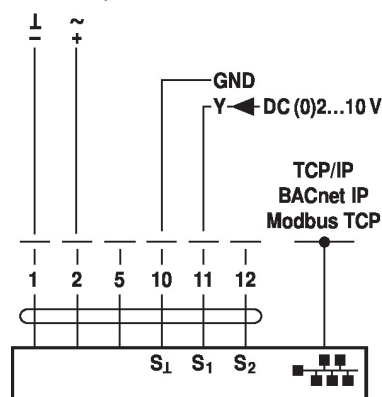

Aktív érzékelők csatlakoztatása

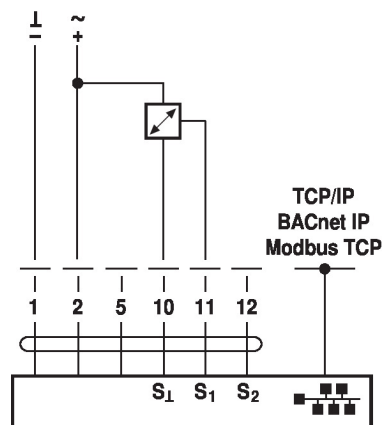

Kapcsolóérintkező csatlakozása

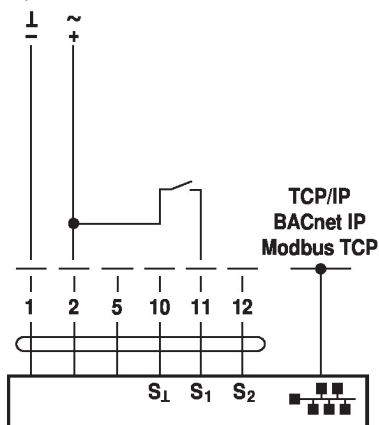

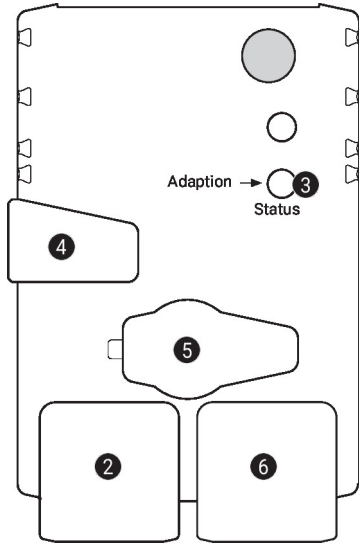
**Működtető vezérlőszervek és jelzőfények**

**2 LED-kijelző zöld**

Ki: Nincs tápellátás vagy vezetékezési hiba  
 Be: Hajtómű működni kezd  
 Vibrál: Működik

**3 Nyomógomb és LED-kijelző sárga**

Ki: Standard üzemmód  
 Be: Adaptálás vagy szinkronizálási folyamat aktív  
 Nyomja meg a gombot: Elindítja az elfordulásszög adaptálást, melyet standard üzemmód követ

**4 Fogaskerék kioldó gomb**

Nyomja meg a gombot: Fogaskerék kiold, motor leáll, kézi felülírás lehetséges  
 Engedje el a gombot: Fogaskerék összekapcsol, standard üzemmód

**5 Szervizdugasz**

Paraméterezés és Service-Tool-ok csatlakoztatásához

**6 RJ45 csatlakozó**

TCP/IP (Felhő), BACnet IP és Modbus TCP csatlakoztatásához

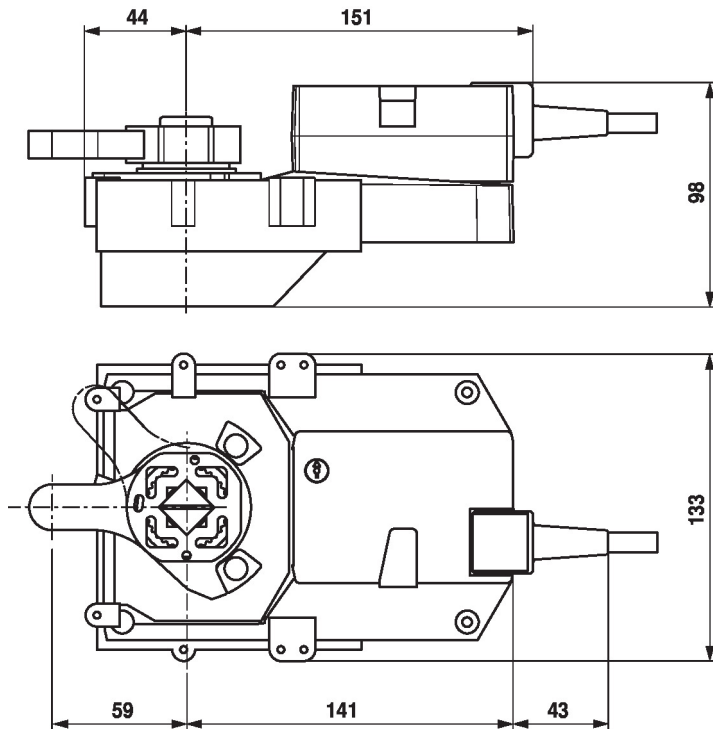
**Méretetek**

**További dokumentáció**

- Általános megjegyzések a projekttervezéshez
- Webkiszolgáló használata
- BACnet illesztőfelület-leírás
- Modbus illesztőfelület-leírás
- A clientAPI leírása