

Helios Ventilatoren

MONTAGE- UND BETRIEBSVORSCHRIFT
INSTALLATION AND OPERATING INSTRUCTIONS
NOTICE DE MONTAGE ET D'UTILISATION

DE

EN

FR

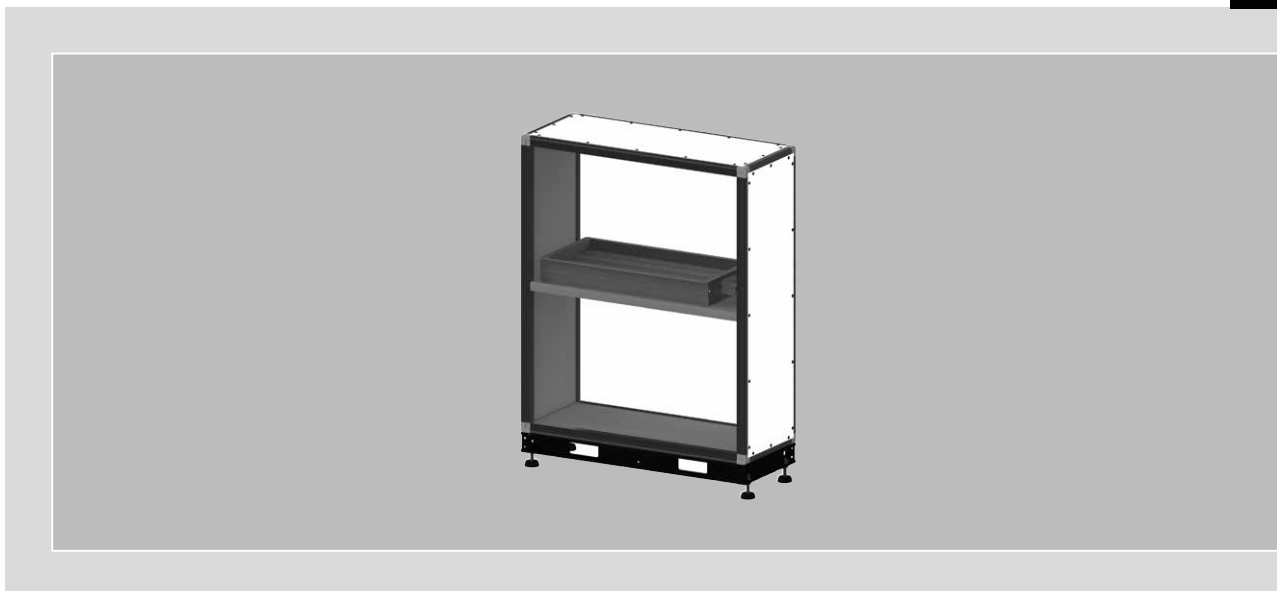

Umluftmodul
Recirculation module
Module de recyclage

AIR1-ULM

für AIR1 RH Lüftungsgeräte
for AIR1 RH ventilation units
pour les centrales AIR1 RH



KAPITEL 1

ALLGEMEINE HINWEISE



1.1 Wichtige Informationen

Zur Sicherstellung einer einwandfreien Funktion und zur eigenen Sicherheit sind alle nachstehenden Vorschriften genau durchzulesen und zu beachten. Im Wartungsteil sind wichtige Informationen und erforderliche Reinigungs- und Wartungstätigkeiten aufgeführt. Die Reinigungs- und Wartungsarbeiten dürfen nur von qualifizierten Elektrofachkräften durchgeführt werden. Das Kapitel „Montage“ mit wichtigen Installationshinweisen richtet sich an den Fachinstallateur.

⚠ Der Elektroanschluss muss bis zur endgültigen Montage allpolig vom Netz getrennt sein!

Dieses Gerät ist nicht für den Gebrauch durch Personen (einschließlich Kinder) mit eingeschränkter körperlicher, sensorischer oder geistiger Leistungsfähigkeit oder mangelnder Erfahrung und Kenntnis bestimmt, es sei denn, sie wurden von einer für ihre Sicherheit verantwortlichen Person beaufsichtigt oder unterwiesen. Kinder sollten beaufsichtigt werden, um sicherzustellen, dass sie nicht mit dem Gerät spielen.

Die Montage- und Betriebsvorschrift als Referenz am Gerät aufbewahren. Nach der Endmontage muss dem Betreiber (Mieter/Eigentümer) das Dokument ausgehändigt werden.



1.2 Warn- und Sicherheitshinweise

Nebenstehendes Symbol ist ein sicherheitstechnischer Warnhinweis. Alle Sicherheitsvorschriften bzw. Symbole müssen unbedingt beachtet werden, damit jegliche Gefahrensituation vermieden wird.

**⚠ GEFAHR**

Warnung vor Gefahren, die bei Missachtung der Maßnahmen **unmittelbar zu Tod oder schweren Verletzungen** führen.

**⚠ WARNUNG**

Warnung vor Gefahren, die bei Missachtung der Maßnahmen zu **Tod oder schweren Verletzungen** führen können.

**⚠ VORSICHT**

Warnung vor Gefahren, die bei Missachtung der Maßnahmen zu **Verletzungen** führen können.

**ACHTUNG**

Warnung vor Gefahren, die bei Missachtung der Maßnahmen zu **Sachschäden** führen können.

1.3 Garantieansprüche – Haftungsausschluss

Wenn die nachfolgenden Ausführungen nicht beachtet werden, entfällt die Gewährleistung. Gleiches gilt für Haftungsansprüche an den Hersteller.

Der Gebrauch von Ersatzteilen, die nicht von Helios empfohlen oder angeboten werden, ist nicht statthaft. Eventuell auftretende Schäden unterliegen nicht der Gewährleistung.

1.4 Einsatzbereich – Bestimmungsgemäße Verwendung

Das Umluftmodul AIR1-ULM ist ausschließlich als Zubehör für Lüftungsgeräte der AIR1-Serie RH 5000-15000 bestimmt. Zur bestimmungsgemäßen Verwendung gehört auch die Beachtung der Betriebsanleitung und der Anweisungen des Herstellers des Lüftungsgeräts sowie der von HELIOS festgelegten Inspektions- und Wartungsintervalle.

Ein bestimmungsfremder Einsatz ist nicht zulässig!

1.5 Funktionsbeschreibung

Umluftmodul für die 100 % Rückführung der Abluft in das Gebäude. Für den Umluftbetrieb sind zusätzlich Jalousie-Verschlussklappen erforderlich. Das Modul besteht aus einer Umluftklappe einschließlich Antrieb. Das Umluftmodul wird zwischen dem Wärmetauscher-Segment und dem Zuluft-Segment des AIR1 RH Lüftungsgeräts montiert.

Wenn das Gerät im Modus „Umluftregelung“ ist, schließen automatisch die Jalousie-Verschlussklappen. Aus diesem Grund muss sichergestellt sein, dass die Jalousie-Verschlussklappen ordnungsgemäß installiert sind.

Abmessungen und Gewicht des Umluftmoduls sind in der folgenden Abbildung ersichtlich, s. Abb. 1.

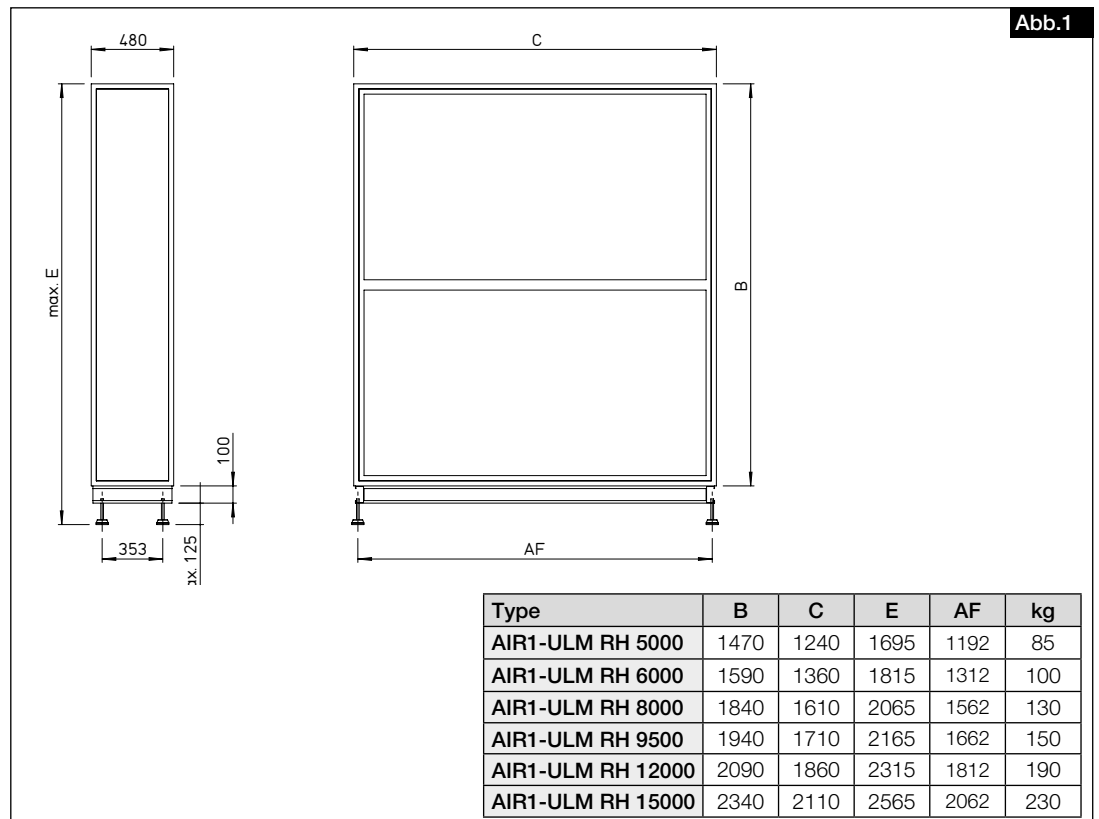

KAPITEL 2

INSTALLATION UND INBETRIEBNAHME

 **WARNUNG**

 **GEFAHR**

 **GEFAHR**

2.1 Allgemeine Montagehinweise

2.1.1 Sendungsannahme

Die Sendung ist sofort bei Anlieferung auf Beschädigungen und Typenrichtigkeit zu prüfen. Falls Schäden vorliegen, umgehend Schadensmeldung unter Hinzuziehung des Transportunternehmens veranlassen. Bei nicht fristgerechter Reklamation gehen evtl. Ansprüche verloren.

2.1.2 Einlagerung

Bei Einlagerung über einen längeren Zeitraum sind zur Verhinderung schädlicher Einwirkungen folgende Maßnahmen zu treffen:

Schutz durch trockene, luft- und staubdichte Verpackung (Kunststoffbeutel mit Trockenmittel und Feuchtigkeitsindikatoren). Der Lagerort muss erschütterungsfrei, wassergeschützt und frei von übermäßigen Temperaturschwankungen sein. Schäden, deren Ursprung in unsachgemäßem Transport, unsachgemäßer Einlagerung oder Inbetriebnahme liegen, sind nachweisbar und unterliegen nicht der Gewährleistung.

2.1.3 Demontage und Wiederaufbau

Gefahr von Personen- und Sachschäden!

Die Demontage und der Wiederaufbau des Geräts gehören nicht zur routinemäßigen Wartung.

– Die Demontage und der Wiederaufbau des Geräts dürfen nur von qualifiziertem Fachpersonal durchgeführt werden.

2.1.4 Entsorgung

Lebensgefahr durch Stromschlag!

Ein Stromschlag kann zu Tod oder schweren Verletzungen führen.

– Sicherstellen, dass das Gerät spannungsfrei und isoliert ist. Gerät erden und kurzschließen, benachbarte spannungsführende Komponenten abschirmen.

Alle Komponenten müssen umweltgerecht, gemäß den örtlichen Vorschriften, Praktiken und Umweltvorschriften, entsorgt werden.

Ein autorisierter Fachbetrieb für die Abfallbehandlung muss das Gerät oder die einzelnen Komponenten entsorgen. Der beauftragte Auftragnehmer muss sicherstellen dass:

Die Komponenten nach Materialarten getrennt werden.

2.2 Montage

Lebensgefahr durch Stromschlag!

Die Installation und der Anschluss des Geräts dürfen nur von qualifiziertem Fachpersonal durchgeführt werden. Die elektrischen Anschlüsse müssen von einer Person durchgeführt werden, die über eine entsprechende Berufsausbildung und Erfahrung in den einschlägigen Unfallverhütungsvorschriften sowie den allgemein anerkannten Sicherheits- und Gesundheitsschutzvorschriften verfügt und berechtigt ist, Arbeiten am Gerät durchzuführen.

Gefährdung durch elektrischen Schlag, bewegliche Teile!



Vor allen Wartungs- und Installationsarbeiten oder vor Öffnen des Klemmenkastens ist das AIR1-Lüftungsgerät allpolig vom Netz zu trennen! Der elektrische Anschluss darf nur von einer autorisierten Elektrofachkraft entsprechend den nachstehenden Anschlussplänen ausgeführt werden. Der Elektroanschluss muss bis zur finalen Montage allpolig vom Netz getrennt sein!

– Sicherstellen, dass die Jalousie-Verschlussklappen (optional) ordnungsgemäß installiert wurden, bevor das Umluftmodul montiert wird.

1. Dichtband an der Stelle des Umluftmoduls auf der Oberfläche anbringen, an der das Umluftmodul mit dem Lüftungsgerät montiert wird, s. Abb.2.

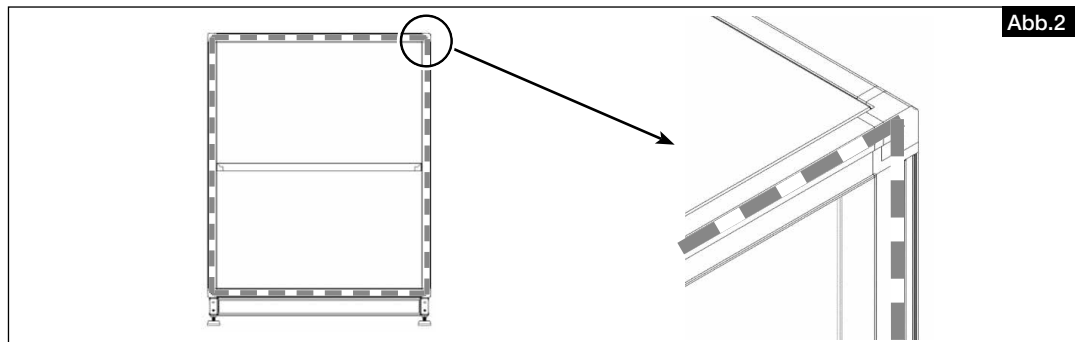

2. Umluftmodul zwischen die beiden Module des AIR1 RH-Lüftungsgeräts stellen und diese nahe zusammen schieben, s. Abb.3.

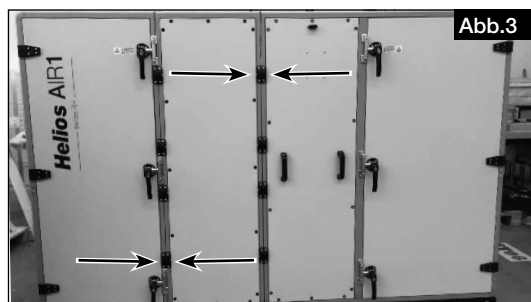

3. Um die beiden Module des AIR1 RH-Lüftungsgeräts wieder elektrisch miteinander zu verbinden, die Leitung aus dem Leitungskanal auf eine ausreichende Länge ziehen und mit den Kabelbindern befestigen (im Leitungskanal ist eine ausreichende Leitungslänge vorhanden). Leitung nur vorsichtig ziehen) und Steckkontakte verbinden, s. Abb.4.



4. Die elektrischen Anschlüsse des Umluftmoduls über Stecker herstellen, s. Abb.5.

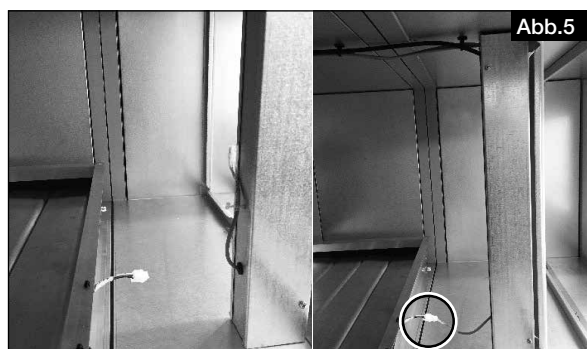

5. Das Umluftmodul mit den beiden Modulen des AIR1 RH-Lüftungsgeräts mechanisch verbinden, s. Abb.6.



6. Nach der Installation des Umluftmoduls die Einstellungen im Inbetriebnahme-Assistenten vornehmen. Hierzu das entsprechende Kapitel der Montage- und Betriebsvorschrift des jeweiligen AIR1-Lüftungsgeräts beachten

KAPITEL 3

SERVICE UND WARTUNG



3.1 Service und Wartung

Reinigungs- und Wartungsarbeiten dürfen nur von einer Elektrofachkraft durchgeführt werden.

⚠ Lebensgefahr!

Vor allen Wartungs- und Installationsarbeiten sowie vor Öffnen des Klemmenkastens ist das Gerät allpolig vom Netz zu trennen!

Gefährdung durch elektrischen Schlag, bewegliche Teile.

Die Umluftklappe und der Stellantrieb müssen alle 6 Monate regelmäßig auf Kontamination überprüft werden.

CHAPTER 1

GENERAL INFORMATION



1.1 Important information

In order to ensure correct operation and for your own safety, please read and observe the following instructions carefully before proceeding. Important information and necessary cleaning and maintenance activities is specified in the maintenance section. The cleaning and maintenance work may only be carried out by qualified electricians. The chapter "Installation and commissioning" with important installation information and basic unit settings is intended for the specialist installer.

⚠ The electrical connection must be fully isolated from the mains power supply until final assembly!

This unit is not intended for use by persons (including children) with reduced physical, sensory or mental capabilities, or lack of experience and knowledge, unless they have been given supervision or instruction concerning use of the unit by a person responsible for their safety. Children should be supervised to ensure that they do not play with the unit.

Keep the installation and operating instructions with the unit for reference. The document must be handed to the operator (tenant/owner) after final assembly.



1.2 Warning and safety instructions

The adjacent symbol is a safety-relevant prominent warning label. All safety regulations and/or symbols must be absolutely adhered to, so that any dangerous situation is avoided.

**⚠ DANGER**

Indicates dangers which will **directly result in death or serious injury** if the safety instruction is not followed.

**⚠ WARNING**

Indicates dangers which will **result in death or serious injury** if the safety instruction is not followed.

**⚠ CAUTION**

Indicates dangers which can result in **injuries** if the safety instruction is not followed.

**ATTENTION**

Indicates dangers which can result in **material damage** if the safety instruction is not followed.

1.3 Warranty claims – Exclusion of liability

If the preceding instructions are not observed, all warranty claims shall be excluded. This also applies for liability claims against the manufacturer.

The use of accessories, which are not recommended or offered by Helios, is not permitted. Any possible damages are not covered by the warranty.

1.4 Area of application – Intended use

The recirculation module AIR1-ULM is exclusively intended as an accessory for ventilation units in AIR1 series RH 5000-15000.

The intended use also includes observance of the operating manual as well as the inspection and maintenance intervals stipulated by HELIOS.

Any use other than the intended use is prohibited!

1.5 Functional description

Recirculation module for 100 % recirculation of the extract air into the building. Multi-leaf dampers are also required for recirculation operation. The module consists of a recirculation damper including drive. The recirculation module is installed between the heat exchanger segment and the supply air segment of the AIR1 RH ventilation unit.

If the unit is in "recirculation regulation" mode, the multi-leaf dampers close automatically. It must be ensured that the multi-leaf dampers are properly installed for this reason.

The dimensions and weight of the recirculation module are shown in the following illustration, see Fig.1.

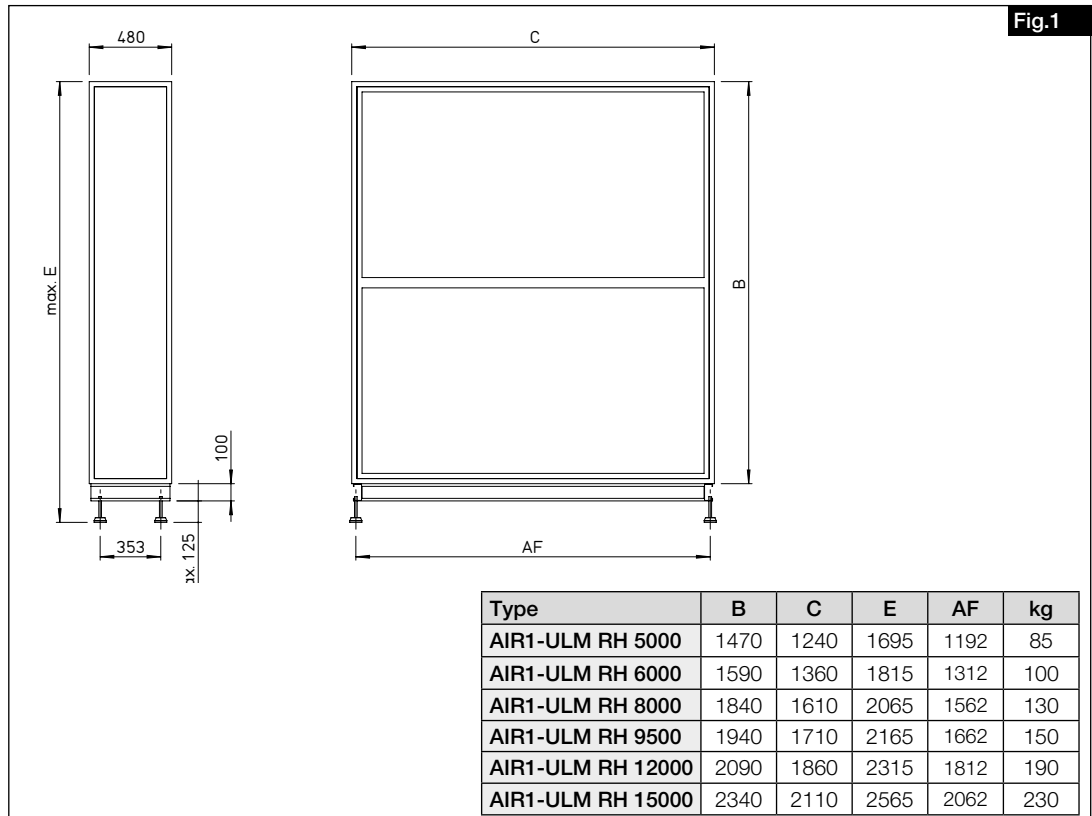

CHAPTER 2

INSTALLATION AND COMMISSIONING

2.1 General installation instructions

2.1.1 Receipt

Please check delivery immediately on receipt for accuracy and damage. If damaged, please notify the carrier immediately. In case of delayed notification, any possible claim may be void.

2.1.2 Storage

When storing for a prolonged time, the following steps are to be taken to avoid damaging influences: Protection by dry, airtight and dust-proof packaging (plastic bag with desiccant and humidity indicators). The storage place must be waterproof, vibration-free and free of temperature variations. Damages due to improper transportation, storage or commissioning must be verified and are not liable for warranty.

2.1.3 Disassembly and re-assembly

⚠ Risk of personal injury and material damage!

The disassembly and re-assembly of the unit are not part of routine maintenance.
 – The disassembly and re-assembly of the unit may only be carried out by qualified specialist personnel.

2.1.4 Disposal

⚠ Danger to life due to electric shock!

An electric shock can result in death or serious injury.
 – Ensure that the unit is voltage-free and isolated from the mains power supply. Ground and short circuit the unit, shield neighbouring live components.

Dispose of all components and disused operating materials in an environmentally-friendly manner in accordance with the local codes, practices and environmental regulations.

An authorised specialist waste processing company must dispose of the unit or the individual components. The appointed contractor must ensure that:
 The components are separated according to material types.

2.2 Assembly

⚠ Danger to life due to electric shock!

The installation and connection of the unit may only be carried out by qualified specialist personnel. The electrical connections must be carried out by a person who has proper professional training and experience in the relevant accident prevention regulations, as well as other generally recognised safety and occupational health codes, with authorisation to perform work on the ventilation unit.

Risk of injury due to electric shock, moving parts!

The unit must be fully isolated from the mains power supply before all maintenance and installation work and opening the AIR1 ventilation unit! The electrical connections must be carried out in accordance with the following wiring diagrams and must only be carried out by qualified electricians. The electrical connection must be fully isolated until the final assembly!

⚠ WARNING

⚠ DANGER

⚠ DANGER

⚠ DANGER

– Ensure that the multi-leaf damper (optional) has been properly installed before installing the recirculation module.

1. Apply sealing tape to the recirculation damper surface where the recirculation module is mounted to the ventilation unit, see Fig.2.

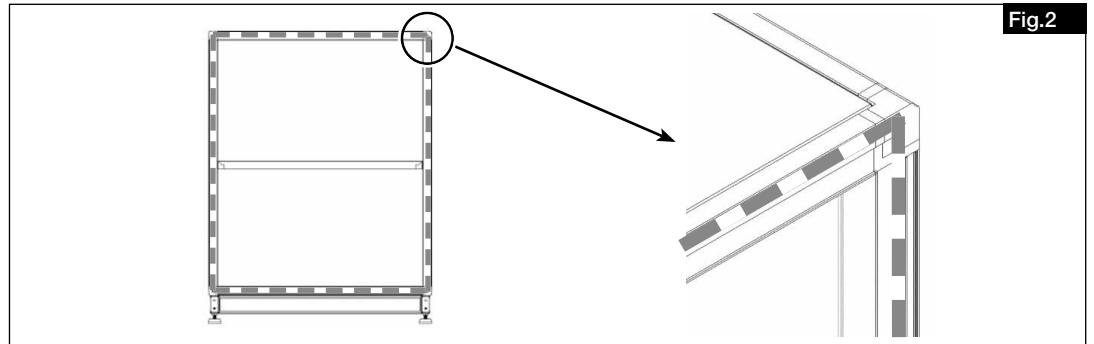

2. Position the recirculation module between the two modules of the AIR1 RH ventilation unit and push these close together, see Fig.3.

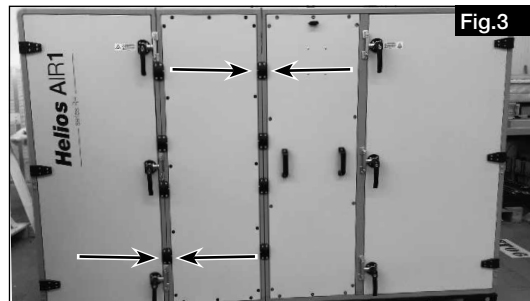

3. In order to reconnect the two modules of the AIR1 RH ventilation unit, pull a sufficient length of the cable from the cable duct and fasten with cable ties (there is a sufficient cable length in the cable duct. Carefully pull the cable) and connect the plug-in contacts, see Fig.4.



4. Establish the electrical connection of the recirculation module using the plug, see Fig.5.

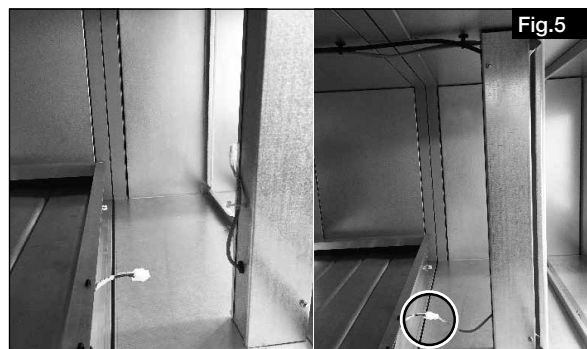

5. Mechanically connect the recirculation module with the two modules of the AIR1 RH ventilation unit, see Fig.6.



6. After installation of the recirculation module, adjust the settings in the commissioning assistant. In this respect, observe the corresponding chapter in the installation and operating instructions for the respective AIR1 ventilation unit.

CHAPTER 3

SERVICE AND MAINTENANCE



3.1 Service and maintenance

Cleaning and maintenance work may only be carried out by an electrician.

⚠ Danger to life!

The AIR1 unit must be fully isolated from the mains power supply before all maintenance and installation work!
Danger of electric shock, moving parts.

The recirculation damper and actuating drive must be regularly checked for contamination every 6 months.

CHAPITRE 1

INFORMATIONS
GÉNÉRALES
 DANGER

1.1 Informations importantes

Il est important de bien lire et suivre l'ensemble des consignes suivantes pour le bon fonctionnement de l'appareil et pour la sécurité des utilisateurs. La section relative à l'entretien contient des informations importantes sur les activités de nettoyage et d'entretien requises. Les travaux de nettoyage et d'entretien doivent être effectués exclusivement par des électriciens qualifiés. Le chapitre « Montage », qui contient des instructions d'installation importantes, s'adresse aux installateurs professionnels.

⚠ L'alimentation électrique doit être maintenue hors tension jusqu'à la fin de l'installation !

Cet appareil ne peut être utilisé par des personnes (y compris des enfants) dont les capacités physiques, sensorielles ou mentales sont réduites ou qui manquent d'expérience ou de connaissances, sauf si elles sont surveillées ou formées par une personne responsable de leur sécurité. Les enfants doivent être surveillés afin de garantir qu'ils ne jouent pas avec l'appareil.

Conserver la notice de montage et d'utilisation comme référence à proximité de l'appareil. Après le montage final, le document doit être remis à l'utilisateur (locataire / propriétaire).



1.2 Précautions et consignes de sécurité

Les symboles ci-contre indiquent une consigne de sécurité. Toutes les consignes de sécurité ainsi que les symboles doivent être impérativement respectés, afin d'éviter tout danger.

 DANGER
⚠ DANGER

Mise en garde contre des dangers qui, en cas de non-respect des mesures, **entraînent immédiatement la mort ou de graves blessures.**

 AVERTISSEMENT
⚠ AVERTISSEMENT

Mise en garde contre des dangers qui, en cas de non-respect des mesures, **peuvent entraîner la mort ou de graves blessures.**

 PRUDENCE
⚠ PRUDENCE

Mise en garde contre des dangers qui, en cas de non-respect des mesures, **peuvent entraîner des blessures.**

ATTENTION

ATTENTION

Mise en garde contre des dangers qui, en cas de non-respect des mesures, **peuvent entraîner des dégâts matériels.**

1.3 Demandes de garantie – Réserves du constructeur

Si les consignes figurant dans cette notice ne sont pas correctement respectées, la garantie s'annule. Il en est de même pour toute implication de responsabilité du fabricant.

L'utilisation de pièces de rechange non conseillées ou proposées par Helios n'est pas permise. Les dégâts causés par cette mauvaise utilisation ne sont pas couverts par la garantie.

1.4 Domaines d'utilisation – Utilisation conforme

Le module de recyclage AIR1-ULM est exclusivement destiné à être utilisé en tant qu'accessoire pour les centrales AIR1 RH 5000-15000.

L'utilisation conforme implique également le respect des instructions et directives du fabricant de la centrale ainsi que des intervalles d'inspection et de maintenance définis par HELIOS.

Tout usage inapproprié est interdit !

1.5 Description des fonctionnalités

Le module de recyclage permet de recycler l'intégralité de l'air extrait dans le bâtiment. La ventilation en recyclage requiert également des registres de fermeture (sur l'air neuf et l'air rejeté). Le module se compose d'un registre de recyclage et d'un servo-moteur. Le module de recyclage est monté entre le module échangeur et le module de soufflage de la centrale AIR1 RH.

Lorsque la centrale fonctionne en mode « recyclage », les registres de fermeture (air neuf et air rejeté) se ferment automatiquement. Il convient donc de s'assurer que les registres de fermeture sont correctement installés.

Les dimensions et le poids du module de recyclage sont indiqués dans la figure suivante (voir Fig.1).

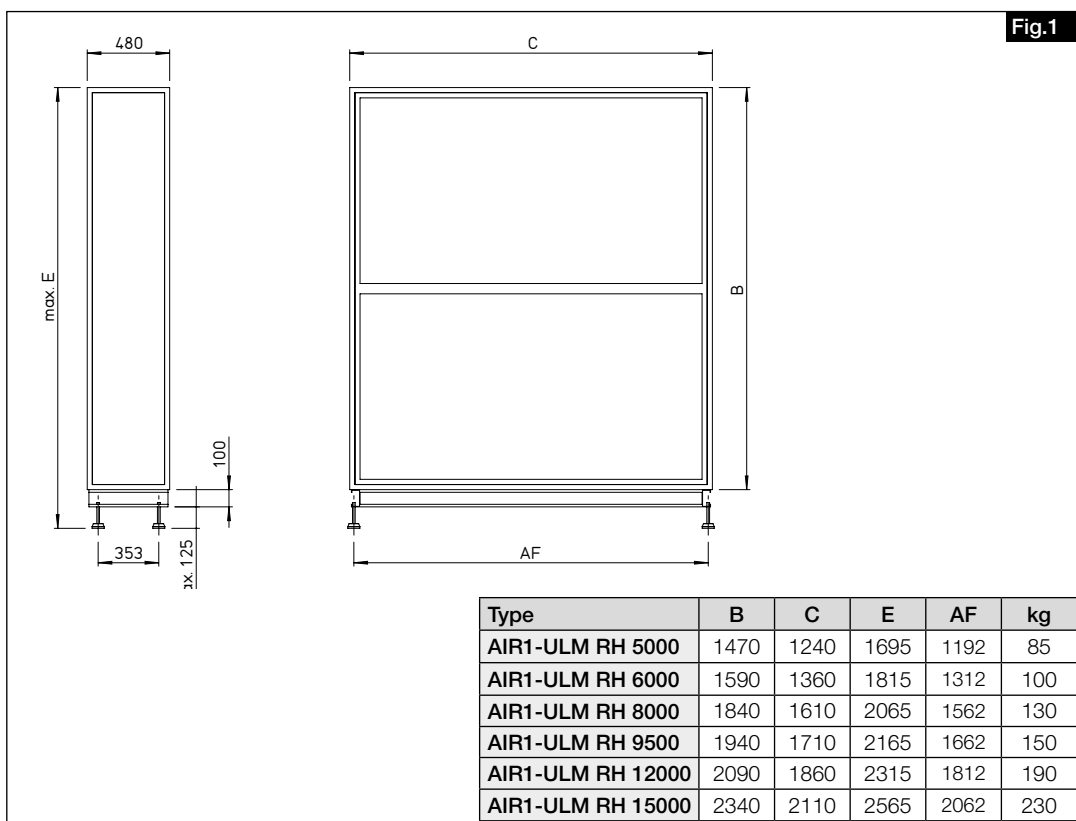

CHAPITRE 2

INSTALLATION ET MISE EN SERVICE

2.1 Consignes de montage générales

2.1.1 Réception de la marchandise

Dès réception, vérifier l'état et la conformité du matériel commandé. En cas de dégâts, les signaler immédiatement en mentionnant le nom du transporteur. Attention, le non-respect de ces procédures peut entraîner le rejet de la réclamation.

2.1.2 Stockage

Pour un stockage de longue durée et pour éviter toute détérioration préjudiciable, il convient de se conformer aux instructions suivantes :
 Protéger avec un emballage sec, étanche à l'air et à la poussière (sac en matière synthétique contenant des sachets déshydrateurs et un indicateur d'humidité). Stocker le matériel dans un endroit abrité de l'eau, exempt de vibrations et de variations de températures excessives. Les dommages dus à de mauvaises conditions de transport ou de stockage ou à une utilisation anormale sont décelables et ne sont pas couverts par la garantie.

2.1.3 Démontage et remontage

⚠ Risque de dommages corporels et matériels !

Le démontage et le remontage de l'appareil ne relèvent pas de la maintenance courante.
 – Le démontage et le remontage de l'appareil doivent exclusivement être effectués par un personnel qualifié.

2.1.4 Mise au rebut

⚠ Danger de mort par choc électrique !

Un choc électrique peut causer la mort ou de graves blessures.
 – S'assurer que l'appareil est hors tension et isolé. Mettre l'appareil à la terre, le court-circuiter et protéger les composants adjacents sous tension.

Tous les composants doivent être éliminés dans le respect de l'environnement et conformément aux règles, aux pratiques et aux réglementations environnementales locales.

L'élimination de l'appareil ou des différents composants doit être confiée à une entreprise agréée spécialisée dans le traitement des déchets. L'entreprise mandatée doit garantir :
 que les composants sont séparés en fonction des types de matériaux.

2.2 Montage

⚠ Danger de mort par choc électrique !

L'installation et le raccordement de l'appareil doivent exclusivement être effectués par un personnel qualifié. Le raccordement électrique doit être réalisé par une personne dûment habilitée à intervenir sur l'appareil et disposant d'une formation professionnelle et d'une expérience adéquates quant aux prescriptions applicables en matière de prévention des accidents et aux règles reconnues en matière de sécurité et de santé.

Risque de choc électrique et risque lié aux pièces mobiles !

⚠ AVERTISSEMENT

⚠ DANGER

⚠ DANGER

FR

DANGER

Mettre impérativement la centrale AIR1 hors tension avant tous travaux d'entretien, d'installation ou avant l'ouverture du coffret électrique ! Le raccordement électrique doit être effectué par un électricien qualifié et selon les schémas de raccordement de cette notice. L'alimentation électrique doit être maintenue hors tension jusqu'à la fin de l'installation !

– S'assurer que les registres de fermeture (en option) sont correctement installés avant de monter le module de recyclage.

1. Appliquer du ruban isolant sur les surfaces du module de recyclage utilisées pour le montage avec la centrale (voir Fig.2).

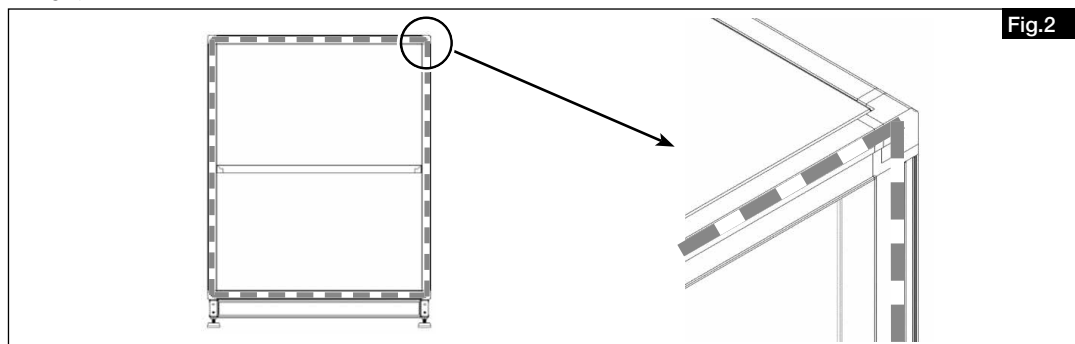

2. Placer le module de recyclage entre les deux modules de la centrale AIR1 RH et les rapprocher (voir Fig.3).

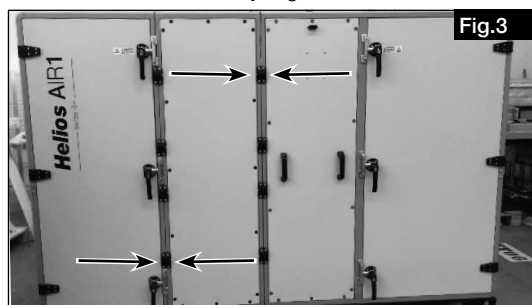

3. Afin de rétablir la connexion électrique entre les deux modules de la centrale AIR1 RH, tirer le câble de la gaine sur une longueur suffisante, le fixer à l'aide des serre-câbles (la gaine contient une longueur de câble suffisante, le câble doit toutefois être tiré délicatement) et raccorder les connecteurs rapides (voir Fig.4).

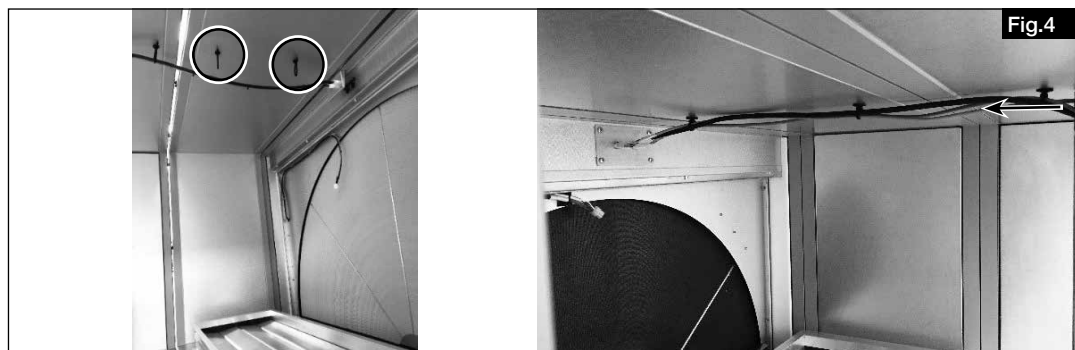

4. Procéder au raccordement électrique du module de recyclage via les connecteurs rapides (voir Fig.5).

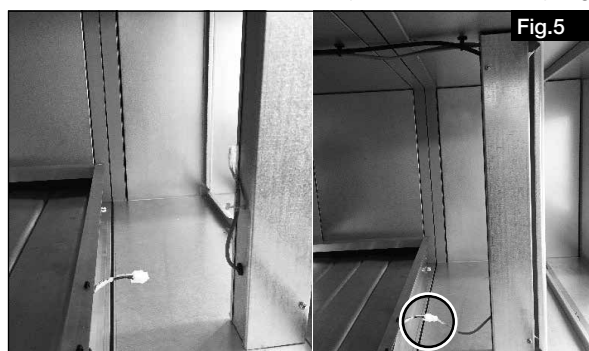

5. Connecter mécaniquement le module de recyclage avec les deux modules de la centrale AIR1 RH (voir Fig.6).



6. Après l'installation du module de recyclage, procéder aux réglages dans l'assistant de mise en service. Pour ce faire, veuillez consulter le chapitre correspondant de la notice de montage et d'utilisation de la centrale AIR1 concernée.

CHAPITRE 3

ENTRETIEN ET MAINTENANCE



3.1 Entretien et maintenance

Les travaux de nettoyage et de maintenance doivent être effectués exclusivement par un électricien qualifié.

⚠ Danger de mort !

Mettre impérativement l'appareil hors tension avant tous travaux d'entretien, d'installation et avant l'ouverture du coffret électrique !

Risque de choc électrique et risque lié aux pièces mobiles.

L'absence de contamination au niveau du registre de recyclage et du servomoteur doit être vérifiée tous les 6 mois.







Als Referenz am Gerät griffbereit aufbewahren! Druckschrift-Nr.
Please keep this manual for reference with the unit! Print-No.:
Conservez cette notice à proximité de l'appareil! N° Réf. 29 670-001/20-0191/V02/0619/0621

www.heliosventilatoren.de

Service und Information

D HELIOS Ventilatoren GmbH + Co KG · Lupfenstraße 8 · 78056 VS-Schwenningen

CH HELIOS Ventilatoren AG · Tannstrasse 4 · 8112 Otelfingen

A HELIOS Ventilatoren · Postfach 854 · Siemensstraße 15 · 6023 Innsbruck

F HELIOS Ventilateurs · Le Carré des Aviateurs · 157 avenue Charles Floquet · 93155 Le Blanc Mesnil Cedex

GB HELIOS Ventilation Systems Ltd. · 5 Crown Gate · Wyncolls Road · Severalls Industrial Park · Colchester · Essex · CO4 9HZ