

MONTAGE- UND BETRIEBSVORSCHRIFT

Zur Sicherstellung der einwandfreien Funktion und zur eigenen Sicherheit sind alle nachstehenden Vorschriften sowie die Angaben in der zugehörigen Leistungserklärung genau durchzulesen und zu beachten.

⚠ Die Brandschutz-Tellerventilklappen BTK.. sind Bauprodukte nach Europäischer Bauprodukten Verordnung. Die erklärte Leistung und die zulässige Einbausituation sind in der beiliegenden Leistungserklärung aufgeführt. Montage- und Betriebsvorschrift sowie Leistungserklärung haben an der Einsatzstelle vorzuliegen und sind vom Ersteller der Lüftungsanlage dem Bauherrn und auf Anforderung den beteiligten Behörden zu übergeben!

Weitere hierfür benötigte Exemplare sind auf Anforderung beim Lieferanten erhältlich.

■ EMPFANG

Die Sendung sofort bei Anlieferung auf Beschädigungen und Typenrichtigkeit prüfen. Falls Schäden vorliegen, umgehend Schadensmeldung unter Hinzuziehung des Transportunternehmens veranlassen. Bei nicht fristgerechter Reklamation gehen evtl. Ansprüche verloren.

■ LIEFERUMFANG

Die Brandschutz-Tellerventilklappen BTK.. werden in den Nenngrößen 100, 125, 160 und 200 mm geliefert.

■ EINSATZBEREICH

Brandschutzklappen zur Unterbindung der Übertragung von Feuer und Rauch. Zum Einbau in Lüftungsschächte oder Wände, die als Brandabschnitt bei geforderter Feuerwiderstandsklasse EI 90($v_g, h_o, i <-> o$) S-(300 Pa) dienen. Geeignet zum Einschub in Wickelfalzrohre oder für Wand-einbau mittels Einbauhülse EH.. (Zubehör).

■ FUNKTION

Bei Überschreiten einer Umgebungstemperatur von +72 °C gibt das integrierte Schmelzlot die halbkreisförmigen Klappenflügel frei, die sich durch Federkraft schlagartig schließen. Zwei Rastfedern verriegeln die Brandschutzklappen.

■ KLASSIFIZIERUNG DER FEUERWIDERSTANDSKLASSEN

EI 90($v_g, h_o, i <-> o$) S-(300 Pa)



■ ANSCHLUSS VON LÜFTUNGSLEITUNGEN

– Anschluss an die Hauptleitung

Die Brandschutz-Tellerventilklappen BTK.. können mit beliebigen Lüftungsleitungen verbunden werden.

– Krafteinleitung in Wände

Für die Planung der Lüftungsanlage gelten die landesrechtlichen Vorschriften über Lüftungsanlagen, insbesondere hinsichtlich der Kraft- und Lasteinleitung in raumabschließende Bauteile.

Erforderliche Verwendung:

Bei den nachfolgend aufgeführten Verwendungen muss der Typ BTK.. einseitig über elastische Stützen aus mindestens normalentflammbaren Baustoffen (Klasse B2) von mindestens 10 cm Länge oder mit flexiblen Lüftungsleitungen aus Aluminium oder Stahl zwischen Brandschutzklappe und Lüftungsleitung angeschlossen werden.

■ SONSTIGE VERWENDUNGSBESTIMMUNGEN

- Die Verwendung in Wohnungsküchen ist gestattet.
- Ein Anschluss an Abluftleitungen von gewerblichen Küchen ist nicht gestattet.

■ ZUGÄNGLICHKEIT

Die Brandschutzklappen müssen so eingebaut werden, dass eine innere Besichtigung und Reinigung der einzelnen Bauteile der Brandschutzklappen leicht möglich ist.

■ MONTAGEHINWEISE

Die Brandschutzklappen sind gemäß den Angaben dieser Montage- und Betriebsvorschrift sowie der beiliegenden Leistungserklärung einzubauen.

■ EINBAU

Der Einbau erfolgt direkt ins Wickelfalzrohr (siehe Abb. 3) oder mittels Einbauhülse EH.. (als Zubehör erhältlich) in:

- massive Wände aus Beton, Porenbeton mit der Feuerwiderstandsklasse F90, und einer Mindesdicke von 100 mm, oder

- in massiven Decken aus Beton, Porenbeton mit der Feuerwiderstandsklasse F90, und einer Mindestdicke von 150 mm, oder
- in leichten Trennwänden mit der Feuerwiderstandsklasse F90, und einer Mindestdicke von 100 mm, mit Metallständerwerk und beidseitiger Beplankung, wenn die Bedingungen der Leistungserklärung erfüllt sind.

Es ist umlaufend ein Spalt von 20 mm vorzusehen, in dem die Einbauhülse mit den beiden Mauerankern befestigt wird. Der Spalt ist mit Beton oder Mörtel der Gruppen II oder III nach DIN 1053 zu verschließen.

■ **VOLUMENEINSTELLUNG**

Der Volumenstrom kann durch Drehen des Ventilkegels gemäß umseitigen Diagrammen angepasst werden.

■ **ZUBEHÖR**

Endschalter (Bausatz) BA-S

mit Halter

Best.-Nr. 2585

Endschalter zur BTK Überwachung und Meldung des Betriebszustandes an die zentrale Gebäudetechnik. Anbaubar an alle Normdurchmesser (siehe Abb.1).



■ **WARTUNG UND INSTANDHALTUNG**

- Die Produkte sind so einzubauen, dass eine innere Besichtigung leicht möglich ist.
- Produkt ist vor Erstinbetriebnahme zu reinigen (Staub trocken entfernen).
- Es sind keine besonderen Wartungsmaßnahmen notwendig.
- Eine regelmäßige Inspektion und zustandsabhängige Reinigung ist vorzunehmen (optische Kontrolle auf Zustand, Verschmutzung, Korrosion).
- Beschädigte Typen sind als Ganzes auszutauschen.
- Wartungsabstände sind entsprechend der jeweils behördlich vorgeschriebenen Intervalle und abhängig von der Nutzung der Lüftungsanlage einzuhalten.
- In Deutschland gilt:
Wartung ½ jährlich, sind bei zwei aufeinander folgenden Wartungsintervallen keine Auffälligkeiten vorhanden, kann das Wartungsintervall auf 1 mal jährlich ausgedehnt werden.
- Die Wartungsvorgänge und getroffene Maßnahmen sind zu dokumentieren, die Ergebnisse sind aufzubewahren.

Abb.3

**Einbau in Decke,
Einschub in Wickelfalzrohr bzw. EH**

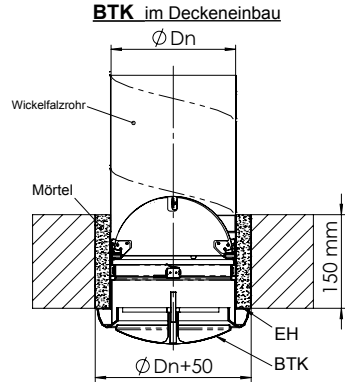

**Einbau in Metallständerwände
Einschub in Wickelfalzrohr, Ventil**

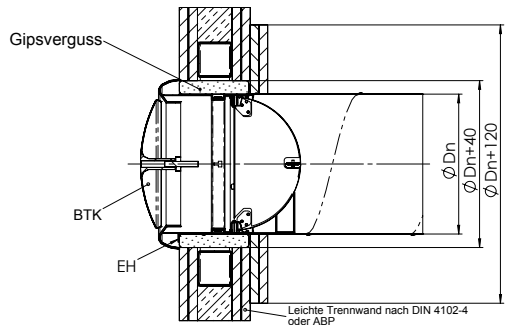

**Einbau in Beton oder Porenbeton,
Einbauhülse**

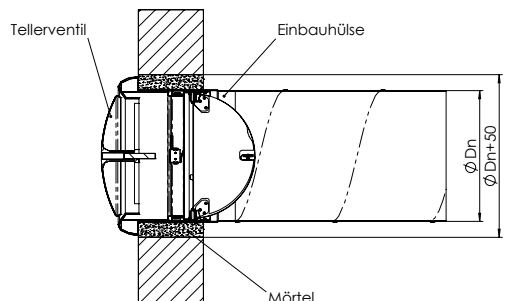

■ VORBEREITUNG ZUR MONTAGE

Abb. 1 Montage des Endschalters BA-S (Zubehör)

- Pos. 1 Halter im Innenring der Brandschutzklappe in T-Nut stecken
- Pos. 2 Halter zum arretieren in der T-Nut nach unten schieben
- Pos. 3/4 BA-S Endschalter auf den Halter aufklipsen. Anschließend die Funktion des Tasters testen.



Abb. 2 Schmelzlot ersetzen

- Pos. 1 Geschmolzenes Lot seitlich gegen die Einlegehebel drücken und entnehmen
- Pos. 2 Ersatz-Schmelzlot (Zubehör, Artikel-Nr. 84974) in den Schmelzlothalter stecken und einrasten

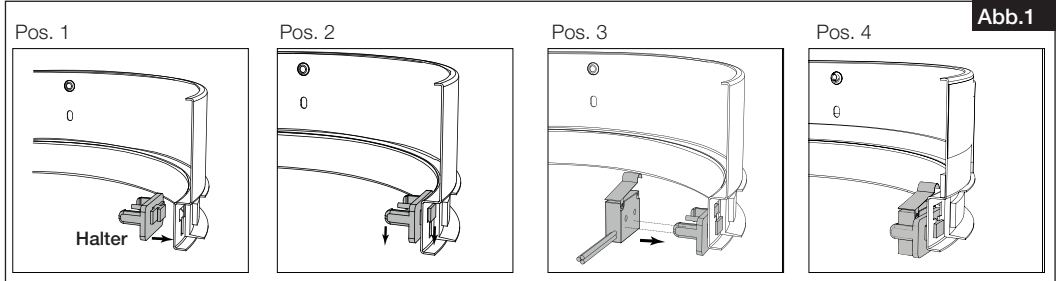

Abb. 2 Schmelzlot einhängen

- Pos. 3 Zum Einhängen des Schmelzlots, die Rastfedern im Innenring der Brandschutzklappe nach außen biegen
- Pos. 4 Die zwei halbkreisförmigen Klappenflügel soweit zusammendrücken, dass das Schmelzlot in die Rastnase eingehängt werden kann.

■ GARANTIEANSPRÜCHE – HAFTUNGS-AUS-SCHLUSS

Wenn die vorgehenden Ausführungen nicht beachtet werden, entfällt unsere Gewährleistung und Behandlung auf Kulanz. Gleiches gilt für Haftungsansprüche an den Hersteller.

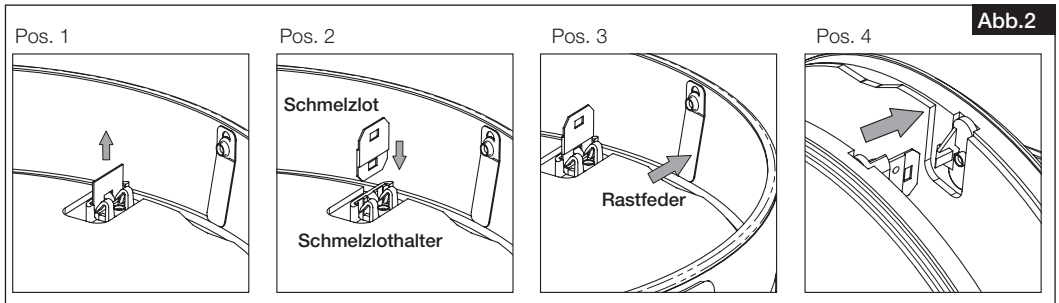
■ VORSCHRIFTEN – RICHTLINIEN

Bei ordnungsgemäßer Installation und bestimmungsgemäßem Betrieb entspricht das Gerät den zum Zeitpunkt seiner Herstellung gültigen Vorschriften und CE-Richtlinien.

0749-CPR BC1-606-0464-15650.69-2517



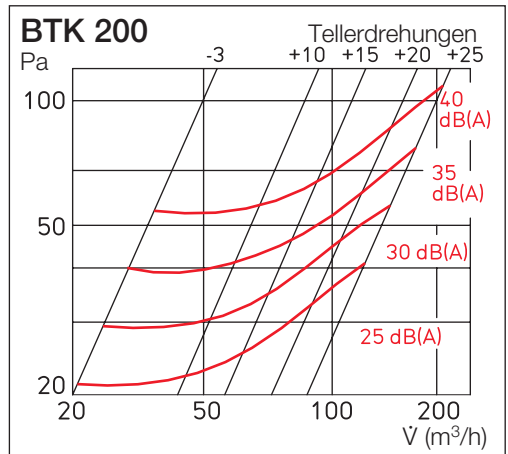
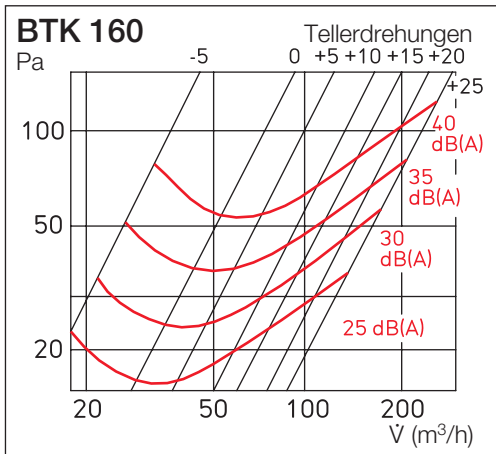
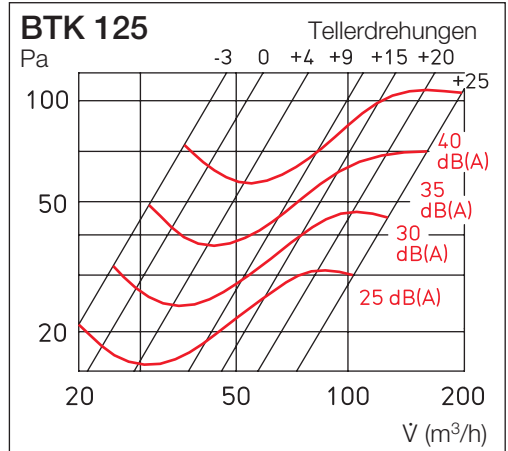
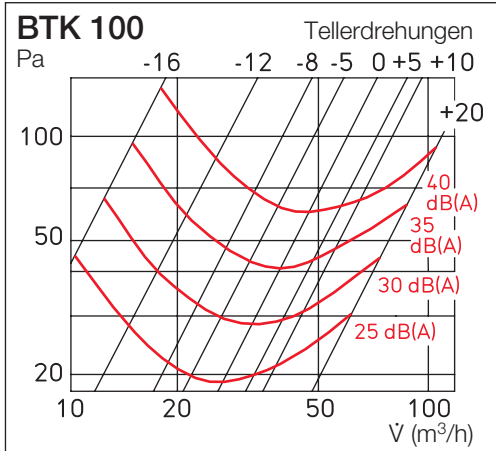

Service und Information

D HELIOS Ventilatoren GmbH + Co · Lupfenstraße 8 · 78056 VS-Schwenningen

CH HELIOS Ventilatoren AG · Tannstrasse 4 · 8112 Otelfingen

A HELIOS Ventilatoren · Postfach 854 · Siemensstraße 15 · 6023 Innsbruck

F HELIOS Ventilateurs · Z.I. La Fosse à la Barbière · 2, rue Louis Saillant
93605 Aulnay sous Bois Cedex

GB HELIOS Ventilation Systems Ltd. · 5 Crown Gate · Wyncolls Road
Severalls Industrial Park · Colchester · Essex · CO4 9HZ



CPR-BAK-BTK-2018-09

LEISTUNGSERKLÄRUNG / DECLARATION OF PERFORMANCE / DÉCLARATION DES PERFORMANCES

BAK / BTK

BAK mm
BTK mm

1. Eindeutiger Kenncode des Produkttyps / Unique identification code of the product-type / Code d'identification unique du produit type:

2. Bauprodukt ID / Identification of the construction product / Identification du produit de construction:

3. Vorgesehener Produktverwendungszweck / Intended use(s) of the construction product / Usage(s) prévu(s) du produit de construction:

4. Herstellername und Adresse & Bevollmächtigter/ Name and contact address of the manufacturer and authorised agent/ Nom et adresse de contact du fabricant et agent:

5. Bauprodukt-Langlebigkeitskontrollsystem / System of assessment and verification of constancy of performance of the construction product / Système d'évaluation et de vérification de la constance des performances du produit de construction:

6. Im Falle der Leistungserklärung, die ein Bauprodukt betrifft, das von einer harmonisierten Norm erfasst wird / In case of the declaration of performance concerning a construction product covered by a harmonised standard / Dans le cas d'une déclaration des performances, qui concerne un produit de construction, couvert par une norme harmonisée:

7. Wesentliche Merkmale / Essential characteristics / Caractéristiques essentielles

8. Die Leistung des Produkts gemäß den Nr. 1 & 2 entspricht der erklärten Leistung nach Nr. 7. Verantwortlich für die Erstellung dieser Leistungserklärung ist allein der Hersteller und im Namen des Herstellers von/ The performance of the product identified in points 1 & 2 is in conformity with the declared performance in point 7. This declaration of performance is issued under the sole responsibility of the manufacturer identified in point 4. Signed for and on behalf of the manufacturer by/ 10. Les performances du produit indiquées aux points 1 et 2 correspondent aux performances déclarées au point 7. La présente déclaration de performance relève de la seule responsabilité du fabricant indiqué au point 4. Signé pour le fabricant et en son nom :

9. Übereinstimmung mit allen geltenden grundlegenden Anforderungen gemäß... / compliance with all the applicable essential requirements according to... / conforme aux spécifications essentielles conformément à la norme ...

10. Unterzeichnet für den Hersteller und im Namen des Herstellers von/ Signed for and on behalf of the manufacturer by/ 10. Les performances du produit indiquées aux points 1 et 2 correspondent aux performances déclarées au point 7. La présente déclaration de performance relève de la seule responsabilité du fabricant indiqué au point 4. Signé pour le fabricant et en son nom :

11. Herstellername und Adresse & Bevollmächtigter/ Name and contact address of the manufacturer and authorised agent/ Nom et adresse de contact du fabricant et agent:

12. Bauprodukt-Langlebigkeitskontrollsystem / System of assessment and verification of constancy of performance of the construction product / Système d'évaluation et de vérification de la constance des performances du produit de construction:

13. Im Falle der Leistungserklärung, die ein Bauprodukt betrifft, das von einer harmonisierten Norm erfasst wird / In case of the declaration of performance concerning a construction product covered by a harmonised standard / Dans le cas d'une déclaration des performances, qui concerne un produit de construction, couvert par une norme harmonisée:

14. Übereinstimmung mit allen geltenden grundlegenden Anforderungen gemäß... / compliance with all the applicable essential requirements according to... / conforme aux spécifications essentielles conformément à la norme ...

15. Unterzeichnet für den Hersteller und im Namen des Herstellers von/ Signed for and on behalf of the manufacturer by/ 10. Les performances du produit indiquées aux points 1 et 2 correspondent aux performances déclarées au point 7. La présente déclaration de performance relève de la seule responsabilité du fabricant indiqué au point 4. Signé pour le fabricant et en son nom :

16. Herstellername und Adresse & Bevollmächtigter/ Name and contact address of the manufacturer and authorised agent/ Nom et adresse de contact du fabricant et agent:

17. Bauprodukt-Langlebigkeitskontrollsystem / System of assessment and verification of constancy of performance of the construction product / Système d'évaluation et de vérification de la constance des performances du produit de construction:

18. Im Falle der Leistungserklärung, die ein Bauprodukt betrifft, das von einer harmonisierten Norm erfasst wird / In case of the declaration of performance concerning a construction product covered by a harmonised standard / Dans le cas d'une déclaration des performances, qui concerne un produit de construction, couvert par une norme harmonisée:

19. Übereinstimmung mit allen geltenden grundlegenden Anforderungen gemäß... / compliance with all the applicable essential requirements according to... / conforme aux spécifications essentielles conformément à la norme ...

20. Unterzeichnet für den Hersteller und im Namen des Herstellers von/ Signed for and on behalf of the manufacturer by/ 10. Les performances du produit indiquées aux points 1 et 2 correspondent aux performances déclarées au point 7. La présente déclaration de performance relève de la seule responsabilité du fabricant indiqué au point 4. Signé pour le fabricant et en son nom :

21. Herstellername und Adresse & Bevollmächtigter/ Name and contact address of the manufacturer and authorised agent/ Nom et adresse de contact du fabricant et agent:

22. Bauprodukt-Langlebigkeitskontrollsystem / System of assessment and verification of constancy of performance of the construction product / Système d'évaluation et de vérification de la constance des performances du produit de construction:

23. Im Falle der Leistungserklärung, die ein Bauprodukt betrifft, das von einer harmonisierten Norm erfasst wird / In case of the declaration of performance concerning a construction product covered by a harmonised standard / Dans le cas d'une déclaration des performances, qui concerne un produit de construction, couvert par une norme harmonisée:

24. Übereinstimmung mit allen geltenden grundlegenden Anforderungen gemäß... / compliance with all the applicable essential requirements according to... / conforme aux spécifications essentielles conformément à la norme ...

25. Unterzeichnet für den Hersteller und im Namen des Herstellers von/ Signed for and on behalf of the manufacturer by/ 10. Les performances du produit indiquées aux points 1 et 2 correspondent aux performances déclarées au point 7. La présente déclaration de performance relève de la seule responsabilité du fabricant indiqué au point 4. Signé pour le fabricant et en son nom :

26. Herstellername und Adresse & Bevollmächtigter/ Name and contact address of the manufacturer and authorised agent/ Nom et adresse de contact du fabricant et agent:

27. Bauprodukt-Langlebigkeitskontrollsystem / System of assessment and verification of constancy of performance of the construction product / Système d'évaluation et de vérification de la constance des performances du produit de construction:

28. Im Falle der Leistungserklärung, die ein Bauprodukt betrifft, das von einer harmonisierten Norm erfasst wird / In case of the declaration of performance concerning a construction product covered by a harmonised standard / Dans le cas d'une déclaration des performances, qui concerne un produit de construction, couvert par une norme harmonisée:

29. Übereinstimmung mit allen geltenden grundlegenden Anforderungen gemäß... / compliance with all the applicable essential requirements according to... / conforme aux spécifications essentielles conformément à la norme ...

30. Unterzeichnet für den Hersteller und im Namen des Herstellers von/ Signed for and on behalf of the manufacturer by/ 10. Les performances du produit indiquées aux points 1 et 2 correspondent aux performances déclarées au point 7. La présente déclaration de performance relève de la seule responsabilité du fabricant indiqué au point 4. Signé pour le fabricant et en son nom :

31. Herstellername und Adresse & Bevollmächtigter/ Name and contact address of the manufacturer and authorised agent/ Nom et adresse de contact du fabricant et agent:

32. Bauprodukt-Langlebigkeitskontrollsystem / System of assessment and verification of constancy of performance of the construction product / Système d'évaluation et de vérification de la constance des performances du produit de construction:

33. Im Falle der Leistungserklärung, die ein Bauprodukt betrifft, das von einer harmonisierten Norm erfasst wird / In case of the declaration of performance concerning a construction product covered by a harmonised standard / Dans le cas d'une déclaration des performances, qui concerne un produit de construction, couvert par une norme harmonisée:

34. Übereinstimmung mit allen geltenden grundlegenden Anforderungen gemäß... / compliance with all the applicable essential requirements according to... / conforme aux spécifications essentielles conformément à la norme ...

35. Unterzeichnet für den Hersteller und im Namen des Herstellers von/ Signed for and on behalf of the manufacturer by/ 10. Les performances du produit indiquées aux points 1 et 2 correspondent aux performances déclarées au point 7. La présente déclaration de performance relève de la seule responsabilité du fabricant indiqué au point 4. Signé pour le fabricant et en son nom :

36. Herstellername und Adresse & Bevollmächtigter/ Name and contact address of the manufacturer and authorised agent/ Nom et adresse de contact du fabricant et agent:

37. Bauprodukt-Langlebigkeitskontrollsystem / System of assessment and verification of constancy of performance of the construction product / Système d'évaluation et de vérification de la constance des performances du produit de construction:

38. Im Falle der Leistungserklärung, die ein Bauprodukt betrifft, das von einer harmonisierten Norm erfasst wird / In case of the declaration of performance concerning a construction product covered by a harmonised standard / Dans le cas d'une déclaration des performances, qui concerne un produit de construction, couvert par une norme harmonisée:

39. Übereinstimmung mit allen geltenden grundlegenden Anforderungen gemäß... / compliance with all the applicable essential requirements according to... / conforme aux spécifications essentielles conformément à la norme ...

40. Unterzeichnet für den Hersteller und im Namen des Herstellers von/ Signed for and on behalf of the manufacturer by/ 10. Les performances du produit indiquées aux points 1 et 2 correspondent aux performances déclarées au point 7. La présente déclaration de performance relève de la seule responsabilité du fabricant indiqué au point 4. Signé pour le fabricant et en son nom :

41. Herstellername und Adresse & Bevollmächtigter/ Name and contact address of the manufacturer and authorised agent/ Nom et adresse de contact du fabricant et agent:

42. Bauprodukt-Langlebigkeitskontrollsystem / System of assessment and verification of constancy of performance of the construction product / Système d'évaluation et de vérification de la constance des performances du produit de construction:

43. Im Falle der Leistungserklärung, die ein Bauprodukt betrifft, das von einer harmonisierten Norm erfasst wird / In case of the declaration of performance concerning a construction product covered by a harmonised standard / Dans le cas d'une déclaration des performances, qui concerne un produit de construction, couvert par une norme harmonisée:

44. Übereinstimmung mit allen geltenden grundlegenden Anforderungen gemäß... / compliance with all the applicable essential requirements according to... / conforme aux spécifications essentielles conformément à la norme ...

45. Unterzeichnet für den Hersteller und im Namen des Herstellers von/ Signed for and on behalf of the manufacturer by/ 10. Les performances du produit indiquées aux points 1 et 2 correspondent aux performances déclarées au point 7. La présente déclaration de performance relève de la seule responsabilité du fabricant indiqué au point 4. Signé pour le fabricant et en son nom :

46. Herstellername und Adresse & Bevollmächtigter/ Name and contact address of the manufacturer and authorised agent/ Nom et adresse de contact du fabricant et agent:

47. Bauprodukt-Langlebigkeitskontrollsystem / System of assessment and verification of constancy of performance of the construction product / Système d'évaluation et de vérification de la constance des performances du produit de construction:

48. Im Falle der Leistungserklärung, die ein Bauprodukt betrifft, das von einer harmonisierten Norm erfasst wird / In case of the declaration of performance concerning a construction product covered by a harmonised standard / Dans le cas d'une déclaration des performances, qui concerne un produit de construction, couvert par une norme harmonisée:

49. Übereinstimmung mit allen geltenden grundlegenden Anforderungen gemäß... / compliance with all the applicable essential requirements according to... / conforme aux spécifications essentielles conformément à la norme ...

50. Unterzeichnet für den Hersteller und im Namen des Herstellers von/ Signed for and on behalf of the manufacturer by/ 10. Les performances du produit indiquées aux points 1 et 2 correspondent aux performances déclarées au point 7. La présente déclaration de performance relève de la seule responsabilité du fabricant indiqué au point 4. Signé pour le fabricant et en son nom :

51. Herstellername und Adresse & Bevollmächtigter/ Name and contact address of the manufacturer and authorised agent/ Nom et adresse de contact du fabricant et agent:

52. Bauprodukt-Langlebigkeitskontrollsystem / System of assessment and verification of constancy of performance of the construction product / Système d'évaluation et de vérification de la constance des performances du produit de construction:

53. Im Falle der Leistungserklärung, die ein Bauprodukt betrifft, das von einer harmonisierten Norm erfasst wird / In case of the declaration of performance concerning a construction product covered by a harmonised standard / Dans le cas d'une déclaration des performances, qui concerne un produit de construction, couvert par une norme harmonisée:

54. Übereinstimmung mit allen geltenden grundlegenden Anforderungen gemäß... / compliance with all the applicable essential requirements according to... / conforme aux spécifications essentielles conformément à la norme ...

55. Unterzeichnet für den Hersteller und im Namen des Herstellers von/ Signed for and on behalf of the manufacturer by/ 10. Les performances du produit indiquées aux points 1 et 2 correspondent aux performances déclarées au point 7. La présente déclaration de performance relève de la seule responsabilité du fabricant indiqué au point 4. Signé pour le fabricant et en son nom :

56. Herstellername und Adresse & Bevollmächtigter/ Name and contact address of the manufacturer and authorised agent/ Nom et adresse de contact du fabricant et agent:

57. Bauprodukt-Langlebigkeitskontrollsystem / System of assessment and verification of constancy of performance of the construction product / Système d'évaluation et de vérification de la constance des performances du produit de construction:

58. Im Falle der Leistungserklärung, die ein Bauprodukt betrifft, das von einer harmonisierten Norm erfasst wird / In case of the declaration of performance concerning a construction product covered by a harmonised standard / Dans le cas d'une déclaration des performances, qui concerne un produit de construction, couvert par une norme harmonisée:

59. Übereinstimmung mit allen geltenden grundlegenden Anforderungen gemäß... / compliance with all the applicable essential requirements according to... / conforme aux spécifications essentielles conformément à la norme ...

60. Unterzeichnet für den Hersteller und im Namen des Herstellers von/ Signed for and on behalf of the manufacturer by/ 10. Les performances du produit indiquées aux points 1 et 2 correspondent aux performances déclarées au point 7. La présente déclaration de performance relève de la seule responsabilité du fabricant indiqué au point 4. Signé pour le fabricant et en son nom :

Bereich Range Gamme		Typ Type Type	Wand Wall Paroi	Dichtung Sealing Colmatage	Klassifikation Classification Classification
Ø 100 mm	Massivwand Rigid wall Paroi massif	Porenbeton min. 100 mm Aerated concrete min. 100 mm Béton cellulaire min. 100 mm	Mit Mörtel / With mortar / Avec mortier	In der Wand, Restspalt ausgefüllt mit Mineralwollplatten PROMASTOP CB 2x50mm mit Beschichtung (Weichschott) und umlaufend im Spalt 6-10mm mit PROMASTOP E/ In the wall sealed with two, one side coated rigid mineral wool plates Promastop-CB 2x50 mm + pasta sealing+ casing protection with Promastop-e/ Dans le mur, boucher les interstices avec des panneaux de laine minérale PROMASTOP CB 2x50 mm à recouvrir en périphérie avec du PROMASTOP E	El 90 (v _e i ↔ o) S - (300Pa)
					Ø 200 mm
Ø 100 mm	Lehne Flexible wall Cloison fine	GKF min 100 mm / Metal stud gypsum plasterboard GKF min 100 mm / Structure métallique et plaques de plâtre GKF min 100mm	Mit Steinwolle + Mörtel + Abdeckplatten / With stone wool + plaster + coverplates Avec laine de roche + mortier + plaques de couverture	In der Wand, Restspalt ausgefüllt mit Mineralwollplatten PROMASTOP CB 2x50mm mit Beschichtung (Weichschott) und umlaufend im Spalt 6-10mm mit PROMASTOP E/ In the wall sealed with two, one side coated rigid mineral wool plates Promastop-CB 2x50 mm + pasta sealing+ casing protection with Promastop-e/ Dans le mur, boucher les interstices avec des panneaux de laine minérale PROMASTOP CB 2x50 mm à recouvrir en périphérie avec du PROMASTOP E	El 90 (v _e i ↔ o) S - (300Pa)
					Ø 200 mm

Wesentliche Merkmale Essential characteristics / Caractéristiques essentielles		Leistung Performance / Performances	Harmonisierte technische Spezifikation Harmonised technical specification / Spécifications techniques harmonisées
Anspruchverzögerung/ Response delay/ Temporisation de déclenchement		Bestanden / Pass / Conforme	EN 13666-2:2015
Betriebsicherheit / operational reliability/ Sécurité de fonctionnement		50 Zyklen / cycles / cycles	EN 13666-2:2015
Dauerhaftigkeit der Ansprechverzögerung/ Durability of response delay/ Durabilité du délai de réponse		Bestanden / Pass / Conforme	EN 13666-2:2015
Betriebszuverlässigkeit/ operational reliability/ Fiabilité de fonctionnement		Bestanden / Pass / Conforme	EN 13666-2:2015
Korrosionsschutz Protection/ against corrosion/ Protection anticorrosion		NPD	EN 60068-2-52:1996
Klappengehäuse-Lackstufstrom/ Damper casing/ Débit de fuite du corps de clapet		NPD	EN 1751:2014
Übereinstimmung mit allen geltenden grundlegenden Anforderungen gemäß... / compliance with all the applicable essential requirements according to... / conforme aux spécifications essentielles conformément à la norme ... EN 15650:2010			

Die Leistung des Produkts gemäß den Nr. 1 & 2 entspricht der erklärten Leistung nach Nr. 7. Verantwortlich für die Erstellung dieser Leistungserklärung ist allein der Hersteller und im Namen des Herstellers von/ The performance of the product identified in points 1 & 2 is in conformity with the declared performance in point 7. This declaration of performance is issued under the sole responsibility of the manufacturer identified in point 4. Signed for and on behalf of the manufacturer by/ 10. Les performances du produit indiquées aux points 1 et 2 correspondent aux performances déclarées au point 7. La présente déclaration de performance relève de la seule responsabilité du fabricant indiqué au point 4. Signé pour le fabricant et en son nom :

i. V. Dr. Bernhard Schnepp
Leiter Forschung / Head of Research

INSTALLATION AND OPERATING INSTRUCTIONS

In order to ensure complete and effective operation and for your own safety, all of the following instructions and the information in the related declaration of performance should be read carefully and observed.

⚠ The fire dampers BTK.. are construction products according to the European construction products regulation. The declared performance and permissible installation conditions are specified in the accompanying declaration of performance. The installation and operating instructions and declaration of performance must be available at the deployment site and must be handed over from the ventilation system developer to the building owner and the authorities involved upon request!

Additionally required copies are available from the supplier upon request.

■ RECEIPT

The shipment must be checked for damage and correctness immediately upon delivery. If there is any damage, promptly report the damage by consulting the transport company. If complaints are not made within the agreed period, any claims could be lost.

■ SCOPE OF DELIVERY

The fire dampers BTK.. are delivered in the nominal sizes 100, 125, 160 and 200 mm.

■ AREA OF APPLICATION

Fire dampers for preventing the spreading of fire and smoke. For installation in ventilation shafts or walls, which act as a fire zone with required fire resistance class EI 90($v_g, h_o, i \leftrightarrow o$) S-(300 Pa).

Suitable for insertion in spiral ducts or for wall installation using installation sleeves EH.. (Accessories).

■ FUNCTION

If the ambient temperature of +72 °C is exceeded, the integrated fusible link releases the semi-circular damper blades, which snap closed by spring force. Two locking springs lock the fire dampers.

■ CLASSIFICATION OF FIRE RESISTANCE CLASSES

EI 90($v_g, h_o, i \leftrightarrow o$) S-(300 Pa)

BTK..



■ CONNECTION OF VENTILATION DUCTS

– Connection to the main line

The fire dampers BTK.. can be connected to any ventilation ducts.

– Force transmission in walls

The state law regulations regarding ventilation systems shall apply for planning the ventilation system, especially regarding the transmission of force and loads in space-enclosing components.

Required use:

With regard to the following uses, model BTK.. must be connected on one side using flexible connectors made of at least normally flammable material (class B2) of at least 10 cm in length or flexible ventilation ducts made of aluminium or steel between shut-off devices and ventilation ducting.

■ OTHER TERMS OF USE

- Use in domestic kitchens is permitted.
- The connection to extract air ducts of commercial kitchens is not permitted.

■ ACCESSIBILITY

The fire dampers must be installed so that the internal inspection and cleaning of the individual components of the fire protection valves is as easy as possible.

■ INSTALLATION INSTRUCTIONS

The fire dampers must be installed in accordance with these installation and operating instructions as well as the accompanying declaration of performance.

■ INSTALLATION

The fire dampers are installed directly in spiral ducting (see Fig. 3) or using installation sleeves EH.. (available as accessories) in:

- solid concrete walls, aerated concrete with fire resistance class F90, and a minimum thickness of 100 mm, or

- in solid concrete walls, aerated concrete with fire resistance class F90, and a minimum thickness of 150 mm, or
- in lightweight partition walls with fire resistance class F90, and a minimum thickness of 100 mm, with metal studs and panelling on both sides, provided the conditions of the declaration of performance are fulfilled.

There must be a circumferential gap of 20 mm, in which the installation sleeve is attached with the two wall anchors. The gap must be sealed with concrete or mortar from groups II or III according to DIN 1053.

■ **VOLUME SETTING**

The flow rate can be adjusted by rotating the valve plug according to the diagrams overleaf.

■ **ACCESSORIES**

Limit switch (kit) BA-S

with holder

Ref. no. 2585

Limit switch for BTK monitoring and signalling the operating status to the central building control system. Attachable to all standard diameters (see Fig.1).



■ **SERVICING AND MAINTENANCE**

- The products must be installed so that internal inspection is as easy as possible.
- The product must be cleaned prior to initial commissioning (remove dust-dry).
- There are no special maintenance requirements.
- The product must be regularly inspected and cleaned depending on condition (visual inspection of condition, contamination, corrosion).
- Damaged models must be exchanged as a whole.
- Maintenance intervals must be observed according to the respective officially prescribed intervals and depending on the usage of the ventilation system.
- The following applies in Germany: Maintenance semi-annually, if there are no abnormalities in two consecutive maintenance intervals, the maintenance interval can be extended to 1 x annually.
- The maintenance operations and measures taken must be documented and the results must be stored.

**Installation in ceiling,
Insertion in spiral duct or installation sleeve EH**

Fig.3

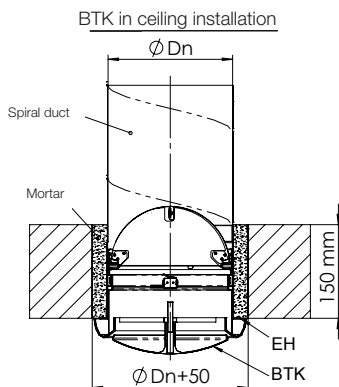

**Installation in metal stud walls
Insertion in spiral duct, valve**

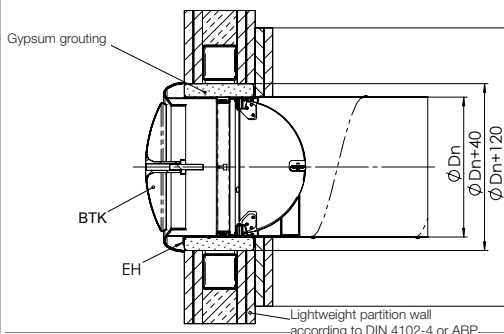

**Installation in concrete or aerated concrete,
installation sleeve**

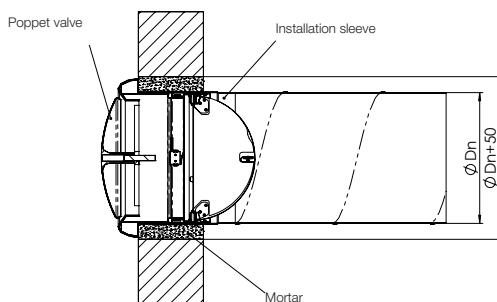

■ ASSEMBLY PREPARATION

Fig. 1 Assembly of end switch BA-S (Accessories)

- Pos. 1 Insert holder in the inner ring of the fire damper into T-nut
- Pos. 2 Push holder down to lock in the T-nut
- Pos. 3/4 Clip BA-S end switch to the holder. Then test the functioning of the switch.

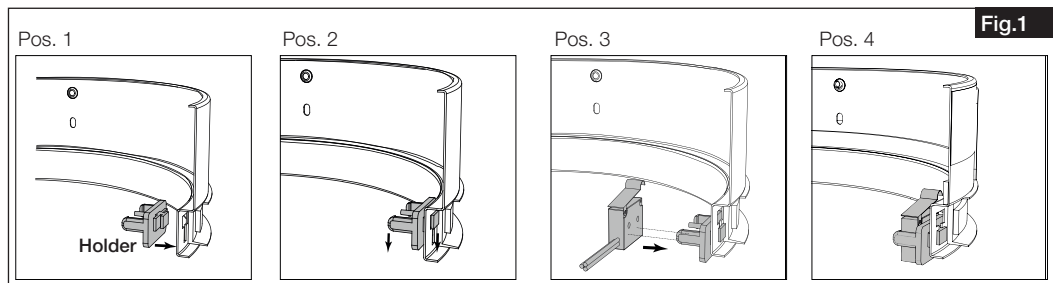

Fig. 2 Replace the fusible link

- Pos. 1 Push molten solder to the side against the lever and remove
- Pos. 2 Insert replacement fusible link (Accessories, Ref. no. 84974) in the fusible link holder and snap into place

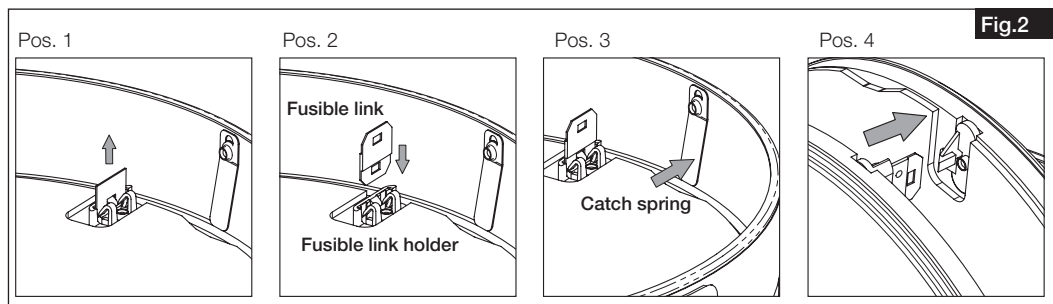

Fig. 2 Attach the fusible link

- Pos. 3 In order to attach the fusible link, bend the locking springs in the inner ring of the fire damper outwards
- Pos. 4 Push the two semi-circular damper blades together so that the fusible link can be attached to the locking catch.

■ WARRANTY CLAIMS – EXCLUSION OF LIABILITY

If the previous instructions are not observed, our warranty and treatment on a goodwill basis shall not apply. The same applies for liability claims against the manufacturer.

■ REGULATIONS – GUIDELINES

If the product is installed correctly and used to its intended purpose, it conforms to all applicable regulations and CE guidelines at its date of manufacture.

0749-CPR BC1-606-0464-15650.69-2517



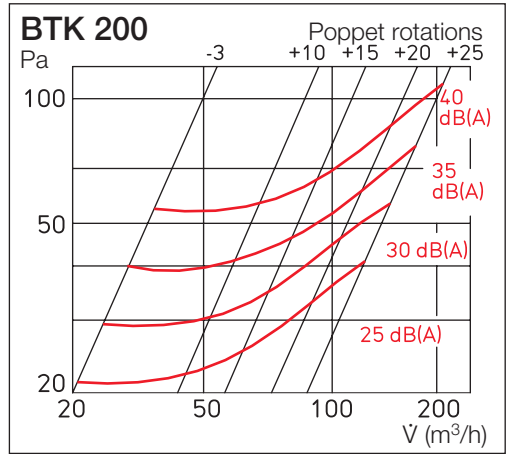
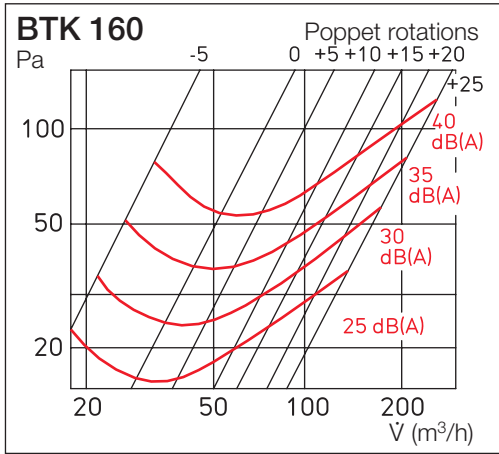
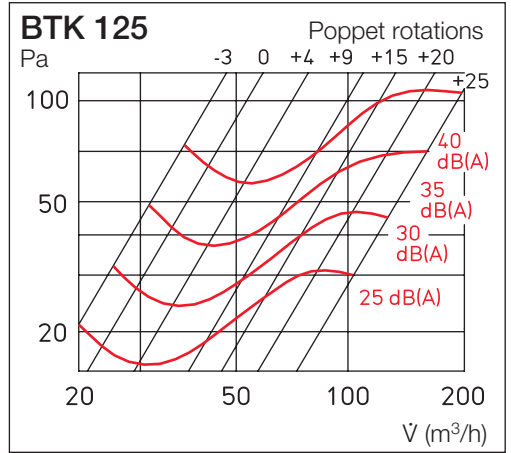
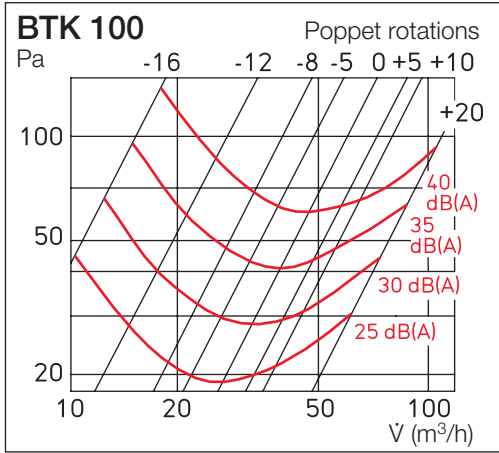

Service and Information

D HELIOS Ventilatoren GmbH + Co · Lupfenstraße 8 · 78056 VS-Schwenningen

CH HELIOS Ventilatoren AG · Tannstrasse 4 · 8112 Otelfingen

A HELIOS Ventilatoren · Postfach 854 · Siemensstraße 15 · 6023 Innsbruck

F HELIOS Ventilateurs · Z.I. La Fosse à la Barbière · 2, rue Louis Saillant
93605 Aulnay sous Bois Cedex

GB HELIOS Ventilation Systems Ltd. · 5 Crown Gate · Wyncolls Road
Severalls Industrial Park · Colchester · Essex · CO4 9HZ



CPR-BAK-BTK-2018-09

LEISTUNGSERKLÄRUNG / DECLARATION OF PERFORMANCE / DÉCLARATION DES PERFORMANCES

BAK / BTK

BAK mm
BTK mm

1. Eindeutiger Kenncode des Produkttyps / Unique identification code of the product-type / Code d'identification unique du produit type:

2. Bauprodukt ID / Identification of the construction product / Identification du produit de construction:

3. Vorgesehener Produktverwendungszweck / Intended use(s) of the construction product / Usage(s) prévu(s) du produit de construction:

4. Herstellername und Adresse & Bevollmächtigter/ Name and contact address of the manufacturer and authorised agent/ Nom et adresse de contact du fabricant et agent:

5. Bauprodukt-Langleistungskontrollsystem / System of assessment and verification of constancy of performance of the construction product / Système d'évaluation et de vérification de la constance des performances du produit de construction:

6. Im Falle der Leistungserklärung, die ein Bauprodukt betrifft, das von einer harmonisierten Norm erfasst wird / In case of the declaration of performance concerning a construction product covered by a harmonised standard / Dans le cas d'une déclaration des performances, qui concerne un produit de construction, couvert par une norme harmonisée:

7. Wesentliche Merkmale / Essential characteristics / Caractéristiques essentielles

8. Die Leistung des Produkts gemäß den Nr. 1 & 2 entspricht der erklärten Leistung nach Nr. 7. Verantwortlich für die Erstellung dieser Leistungserklärung ist allein der Hersteller und im Namen des Herstellers von/ The performance of the product identified in points 1 & 2 is in conformity with the declared performance in point 7. This declaration of performance is issued under the sole responsibility of the manufacturer identified in point 4. Signed for and on behalf of the manufacturer by/ 10. Les performances du produit indiquées aux points 1 et 2 correspondent aux performances déclarées au point 7. La présente déclaration de performance relève de la seule responsabilité du fabricant indiqué au point 4. Signé pour le fabricant et en son nom :

9. Übereinstimmung mit allen geltenden grundlegenden Anforderungen gemäß... / compliance with all the applicable essential requirements according to... / conforme aux spécifications essentielles conformément à la norme ...

10. Unterzeichnet für den Hersteller und im Namen des Herstellers von/ Signed for and on behalf of the manufacturer by/ 10. Les performances du produit indiquées aux points 1 et 2 correspondent aux performances déclarées au point 7. La présente déclaration de performance relève de la seule responsabilité du fabricant indiqué au point 4. Signé pour le fabricant et en son nom :

11. Herstellername und Adresse & Bevollmächtigter/ Name and contact address of the manufacturer and authorised agent/ Nom et adresse de contact du fabricant et agent:

12. Bauprodukt-Langleistungskontrollsystem / System of assessment and verification of constancy of performance of the construction product / Système d'évaluation et de vérification de la constance des performances du produit de construction:

13. Im Falle der Leistungserklärung, die ein Bauprodukt betrifft, das von einer harmonisierten Norm erfasst wird / In case of the declaration of performance concerning a construction product covered by a harmonised standard / Dans le cas d'une déclaration des performances, qui concerne un produit de construction, couvert par une norme harmonisée:

14. Übereinstimmung mit allen geltenden grundlegenden Anforderungen gemäß... / compliance with all the applicable essential requirements according to... / conforme aux spécifications essentielles conformément à la norme ...

15. Unterzeichnet für den Hersteller und im Namen des Herstellers von/ Signed for and on behalf of the manufacturer by/ 10. Les performances du produit indiquées aux points 1 et 2 correspondent aux performances déclarées au point 7. La présente déclaration de performance relève de la seule responsabilité du fabricant indiqué au point 4. Signé pour le fabricant et en son nom :

16. Herstellername und Adresse & Bevollmächtigter/ Name and contact address of the manufacturer and authorised agent/ Nom et adresse de contact du fabricant et agent:

17. Bauprodukt-Langleistungskontrollsystem / System of assessment and verification of constancy of performance of the construction product / Système d'évaluation et de vérification de la constance des performances du produit de construction:

18. Im Falle der Leistungserklärung, die ein Bauprodukt betrifft, das von einer harmonisierten Norm erfasst wird / In case of the declaration of performance concerning a construction product covered by a harmonised standard / Dans le cas d'une déclaration des performances, qui concerne un produit de construction, couvert par une norme harmonisée:

19. Übereinstimmung mit allen geltenden grundlegenden Anforderungen gemäß... / compliance with all the applicable essential requirements according to... / conforme aux spécifications essentielles conformément à la norme ...

20. Unterzeichnet für den Hersteller und im Namen des Herstellers von/ Signed for and on behalf of the manufacturer by/ 10. Les performances du produit indiquées aux points 1 et 2 correspondent aux performances déclarées au point 7. La présente déclaration de performance relève de la seule responsabilité du fabricant indiqué au point 4. Signé pour le fabricant et en son nom :

21. Herstellername und Adresse & Bevollmächtigter/ Name and contact address of the manufacturer and authorised agent/ Nom et adresse de contact du fabricant et agent:

22. Bauprodukt-Langleistungskontrollsystem / System of assessment and verification of constancy of performance of the construction product / Système d'évaluation et de vérification de la constance des performances du produit de construction:

23. Im Falle der Leistungserklärung, die ein Bauprodukt betrifft, das von einer harmonisierten Norm erfasst wird / In case of the declaration of performance concerning a construction product covered by a harmonised standard / Dans le cas d'une déclaration des performances, qui concerne un produit de construction, couvert par une norme harmonisée:

24. Übereinstimmung mit allen geltenden grundlegenden Anforderungen gemäß... / compliance with all the applicable essential requirements according to... / conforme aux spécifications essentielles conformément à la norme ...

25. Unterzeichnet für den Hersteller und im Namen des Herstellers von/ Signed for and on behalf of the manufacturer by/ 10. Les performances du produit indiquées aux points 1 et 2 correspondent aux performances déclarées au point 7. La présente déclaration de performance relève de la seule responsabilité du fabricant indiqué au point 4. Signé pour le fabricant et en son nom :

26. Herstellername und Adresse & Bevollmächtigter/ Name and contact address of the manufacturer and authorised agent/ Nom et adresse de contact du fabricant et agent:

27. Bauprodukt-Langleistungskontrollsystem / System of assessment and verification of constancy of performance of the construction product / Système d'évaluation et de vérification de la constance des performances du produit de construction:

28. Im Falle der Leistungserklärung, die ein Bauprodukt betrifft, das von einer harmonisierten Norm erfasst wird / In case of the declaration of performance concerning a construction product covered by a harmonised standard / Dans le cas d'une déclaration des performances, qui concerne un produit de construction, couvert par une norme harmonisée:

29. Übereinstimmung mit allen geltenden grundlegenden Anforderungen gemäß... / compliance with all the applicable essential requirements according to... / conforme aux spécifications essentielles conformément à la norme ...

30. Unterzeichnet für den Hersteller und im Namen des Herstellers von/ Signed for and on behalf of the manufacturer by/ 10. Les performances du produit indiquées aux points 1 et 2 correspondent aux performances déclarées au point 7. La présente déclaration de performance relève de la seule responsabilité du fabricant indiqué au point 4. Signé pour le fabricant et en son nom :

31. Herstellername und Adresse & Bevollmächtigter/ Name and contact address of the manufacturer and authorised agent/ Nom et adresse de contact du fabricant et agent:

32. Bauprodukt-Langleistungskontrollsystem / System of assessment and verification of constancy of performance of the construction product / Système d'évaluation et de vérification de la constance des performances du produit de construction:

33. Im Falle der Leistungserklärung, die ein Bauprodukt betrifft, das von einer harmonisierten Norm erfasst wird / In case of the declaration of performance concerning a construction product covered by a harmonised standard / Dans le cas d'une déclaration des performances, qui concerne un produit de construction, couvert par une norme harmonisée:

34. Übereinstimmung mit allen geltenden grundlegenden Anforderungen gemäß... / compliance with all the applicable essential requirements according to... / conforme aux spécifications essentielles conformément à la norme ...

35. Unterzeichnet für den Hersteller und im Namen des Herstellers von/ Signed for and on behalf of the manufacturer by/ 10. Les performances du produit indiquées aux points 1 et 2 correspondent aux performances déclarées au point 7. La présente déclaration de performance relève de la seule responsabilité du fabricant indiqué au point 4. Signé pour le fabricant et en son nom :

36. Herstellername und Adresse & Bevollmächtigter/ Name and contact address of the manufacturer and authorised agent/ Nom et adresse de contact du fabricant et agent:

37. Bauprodukt-Langleistungskontrollsystem / System of assessment and verification of constancy of performance of the construction product / Système d'évaluation et de vérification de la constance des performances du produit de construction:

38. Im Falle der Leistungserklärung, die ein Bauprodukt betrifft, das von einer harmonisierten Norm erfasst wird / In case of the declaration of performance concerning a construction product covered by a harmonised standard / Dans le cas d'une déclaration des performances, qui concerne un produit de construction, couvert par une norme harmonisée:

39. Übereinstimmung mit allen geltenden grundlegenden Anforderungen gemäß... / compliance with all the applicable essential requirements according to... / conforme aux spécifications essentielles conformément à la norme ...

40. Unterzeichnet für den Hersteller und im Namen des Herstellers von/ Signed for and on behalf of the manufacturer by/ 10. Les performances du produit indiquées aux points 1 et 2 correspondent aux performances déclarées au point 7. La présente déclaration de performance relève de la seule responsabilité du fabricant indiqué au point 4. Signé pour le fabricant et en son nom :

41. Herstellername und Adresse & Bevollmächtigter/ Name and contact address of the manufacturer and authorised agent/ Nom et adresse de contact du fabricant et agent:

42. Bauprodukt-Langleistungskontrollsystem / System of assessment and verification of constancy of performance of the construction product / Système d'évaluation et de vérification de la constance des performances du produit de construction:

43. Im Falle der Leistungserklärung, die ein Bauprodukt betrifft, das von einer harmonisierten Norm erfasst wird / In case of the declaration of performance concerning a construction product covered by a harmonised standard / Dans le cas d'une déclaration des performances, qui concerne un produit de construction, couvert par une norme harmonisée:

44. Übereinstimmung mit allen geltenden grundlegenden Anforderungen gemäß... / compliance with all the applicable essential requirements according to... / conforme aux spécifications essentielles conformément à la norme ...

45. Unterzeichnet für den Hersteller und im Namen des Herstellers von/ Signed for and on behalf of the manufacturer by/ 10. Les performances du produit indiquées aux points 1 et 2 correspondent aux performances déclarées au point 7. La présente déclaration de performance relève de la seule responsabilité du fabricant indiqué au point 4. Signé pour le fabricant et en son nom :

46. Herstellername und Adresse & Bevollmächtigter/ Name and contact address of the manufacturer and authorised agent/ Nom et adresse de contact du fabricant et agent:

47. Bauprodukt-Langleistungskontrollsystem / System of assessment and verification of constancy of performance of the construction product / Système d'évaluation et de vérification de la constance des performances du produit de construction:

48. Im Falle der Leistungserklärung, die ein Bauprodukt betrifft, das von einer harmonisierten Norm erfasst wird / In case of the declaration of performance concerning a construction product covered by a harmonised standard / Dans le cas d'une déclaration des performances, qui concerne un produit de construction, couvert par une norme harmonisée:

49. Übereinstimmung mit allen geltenden grundlegenden Anforderungen gemäß... / compliance with all the applicable essential requirements according to... / conforme aux spécifications essentielles conformément à la norme ...

50. Unterzeichnet für den Hersteller und im Namen des Herstellers von/ Signed for and on behalf of the manufacturer by/ 10. Les performances du produit indiquées aux points 1 et 2 correspondent aux performances déclarées au point 7. La présente déclaration de performance relève de la seule responsabilité du fabricant indiqué au point 4. Signé pour le fabricant et en son nom :

51. Herstellername und Adresse & Bevollmächtigter/ Name and contact address of the manufacturer and authorised agent/ Nom et adresse de contact du fabricant et agent:

52. Bauprodukt-Langleistungskontrollsystem / System of assessment and verification of constancy of performance of the construction product / Système d'évaluation et de vérification de la constance des performances du produit de construction:

53. Im Falle der Leistungserklärung, die ein Bauprodukt betrifft, das von einer harmonisierten Norm erfasst wird / In case of the declaration of performance concerning a construction product covered by a harmonised standard / Dans le cas d'une déclaration des performances, qui concerne un produit de construction, couvert par une norme harmonisée:

54. Übereinstimmung mit allen geltenden grundlegenden Anforderungen gemäß... / compliance with all the applicable essential requirements according to... / conforme aux spécifications essentielles conformément à la norme ...

55. Unterzeichnet für den Hersteller und im Namen des Herstellers von/ Signed for and on behalf of the manufacturer by/ 10. Les performances du produit indiquées aux points 1 et 2 correspondent aux performances déclarées au point 7. La présente déclaration de performance relève de la seule responsabilité du fabricant indiqué au point 4. Signé pour le fabricant et en son nom :

56. Herstellername und Adresse & Bevollmächtigter/ Name and contact address of the manufacturer and authorised agent/ Nom et adresse de contact du fabricant et agent:

57. Bauprodukt-Langleistungskontrollsystem / System of assessment and verification of constancy of performance of the construction product / Système d'évaluation et de vérification de la constance des performances du produit de construction:

58. Im Falle der Leistungserklärung, die ein Bauprodukt betrifft, das von einer harmonisierten Norm erfasst wird / In case of the declaration of performance concerning a construction product covered by a harmonised standard / Dans le cas d'une déclaration des performances, qui concerne un produit de construction, couvert par une norme harmonisée:

59. Übereinstimmung mit allen geltenden grundlegenden Anforderungen gemäß... / compliance with all the applicable essential requirements according to... / conforme aux spécifications essentielles conformément à la norme ...

60. Unterzeichnet für den Hersteller und im Namen des Herstellers von/ Signed for and on behalf of the manufacturer by/ 10. Les performances du produit indiquées aux points 1 et 2 correspondent aux performances déclarées au point 7. La présente déclaration de performance relève de la seule responsabilité du fabricant indiqué au point 4. Signé pour le fabricant et en son nom :

Bereich Range Gamme		Typ Type Type	Wand Wall Paroi	Dichtung Sealing Colmatage	Klassifikation Classification Classification
Ø 100 mm	Massivwand Rigid wall Paroi massif	Porenbeton min. 100 mm Aerated concrete min. 100 mm Béton cellulaire min. 100 mm	Mit Mörtel / With mortar / Avec mortier	Mit Mineralwollplatten PROMASTOP CB 2x50mm mit Beschichtung (Weichschott) und umlaufend im Spalt 6-10mm mit PROMASTOP E/ In the wall sealed with two, one side coated rigid mineral wool plates Promastop-CB 2x50 mm + pasta sealing+ casing protection with Promastop-e/ Dans le mur, boucher les interstices avec des panneaux de laine minérale PROMASTOP CB 2x50 mm à recouvrir en périphérie avec du PROMASTOP E	El 90 (v _e i ↔ o) S - (300Pa)
					El 90 (h _o i ↔ o) S - (300Pa)
Ø 200 mm	Massivdecke Rigid floor Plafond massif	Porenbeton min. 100 mm Aerated concrete min. 100 mm Béton cellulaire min. 100 mm	Mit Mörtel With mortar Avec mortier	Mit Steinwolle + Mörtel + Abdeckplatten / With stone wool + plaster + coverplates Avec laine de roche + mortier + plaques de couverture	El 90 (v _e i ↔ o) S - (300Pa)
					El 90 (h _o i ↔ o) S - (300Pa)
Ø 200 mm	Lehne wand Flexible wall Cloison fine	Metallständer mit Gipskartonplatte GKF min 100 mm / Metal stud gypsum plasterboard GKF min 100 mm / Structure métallique et plaques de plâtre GKF min 100mm	Mit Mörtel / With mortar / Avec mortier	Mit Mineralwollplatten PROMASTOP CB 2x50mm mit Beschichtung (Weichschott) und umlaufend im Spalt 6-10mm mit PROMASTOP E/ In the wall sealed with two, one side coated rigid mineral wool plates Promastop-CB 2x50 mm + pasta sealing+ casing protection with Promastop-e/ Dans le mur, boucher les interstices avec des panneaux de laine minérale PROMASTOP CB 2x50 mm à recouvrir en périphérie avec du PROMASTOP E	El 90 (v _e i ↔ o) S - (300Pa)
					El 90 (h _o i ↔ o) S - (300Pa)

Wesentliche Merkmale Essential characteristics / Caractéristiques essentielles		Leistung Performance / Performances	Harmonisierte technische Spezifikation Harmonised technical specification / Spécifications techniques harmonisées
Anspruchverzögerung/ Response delay/ Temporisation de déclenchement		Bestanden / Pass / Conforme	EN 13666-2:2015
Betriebsicherheit / operational reliability/ Sécurité de fonctionnement		50 Zyklen / cycles / cycles	EN 13666-2:2015
Dauerhaftigkeit der Ansprechverzögerung/ Durability of response delay/ Durabilité du délai de réponse		Bestanden / Pass / Conforme	EN 13666-2:2015
Betriebszuverlässigkeit/ operational reliability/ Fiabilité de fonctionnement		Bestanden / Pass / Conforme	EN 13666-2:2015
Korrosionsschutz Protection/ against corrosion/ Protection anticorrosion		NPD	EN 60068-2-52:1996
Klappengehäuse-Lackstufstrom/ Damper casing/ Débit de fuite du corps de clapet		NPD	EN 1751-2014
Übereinstimmung mit allen geltenden grundlegenden Anforderungen gemäß... / compliance with all the applicable essential requirements according to... / conforme aux spécifications essentielles conformément à la norme ... EN 156500:2010			

Die Leistung des Produkts gemäß den Nr. 1 & 2 entspricht der erklärten Leistung nach Nr. 7. Verantwortlich für die Erstellung dieser Leistungserklärung ist allein der Hersteller und im Namen des Herstellers von/ The performance of the product identified in points 1 & 2 is in conformity with the declared performance in point 7. This declaration of performance is issued under the sole responsibility of the manufacturer identified in point 4. Signed for and on behalf of the manufacturer by/ 10. Les performances du produit indiquées aux points 1 et 2 correspondent aux performances déclarées au point 7. La présente déclaration de performance relève de la seule responsabilité du fabricant indiqué au point 4. Signé pour le fabricant et en son nom :

VS-Schwenningen, 14/09/2018

i.V. Dr. Bernhard Schinepf
Leiter Forschung / Head of Research

